

Enterprise HD IP Phone

SIP-T22P

**Yealink**  
EASY VOIP

**Enterprise IP Phone  
SIP-T22P**

**HD** 



**טלפון SIP-T22P  
מדריך למשתמש בעברית (גרסה 43)**

1

**Yealink**  
EASY VOIP

ארגוקום בע"מ, רח' השר משה שפירא 16, א.ת. חדש, ראשון לציון 75704  
טל: 03-9514440, פקס: 03-9520660 [www.ergocom.co.il](http://www.ergocom.co.il)

**ERGOCOM** Ltd

## אודות מדריך זה

תודה לך על שבחרת בטלפון זה, שתוכנן במיוחד לשימוש משרדי מקצועי. הוא מתאפיין בעיצוב אופנתי וחלק, עשיר ביישומי טלפוניה, הוא יכול לפעול עם מוצרי VoIP של יצרנים אחרים נפוצים וממלא אחר צרכי ה-VoIP של חברות ושל ספקי שירות טלפוניה באינטרנט (ITSP).

במדריך זה תמצא את כל המידע שאתה צריך לדעת כדי שתוכל להשתמש במהירות בטלפון החדש שלך. זכור לזודא עם מנהל הרשת שלך שהרשת שלך מוכנה להגדרת טלפון ה-IP שלך. בנוסף, זכור לקרוא את הסעיפים "תכולת האריזה" שבמדריך זה לפני התקנת הטלפון והשימוש בו.

## הצהרת תאימות

אנו מצהירים בזאת שטלפון זה עומד בדרישות החובה ובתנאים הרלוונטיים האחרים של CE ו-FCC.



## אזהרת WEEE

כדי למנוע את ההשפעות האפשריות על הסביבה ועל בריאות בני אדם כתוצאה מהימצאות חומרים מסוכנים בצידוד חשמלי ואלקטרוני, משתמשי קצה של צידוד חשמלי ואלקטרוני צריכים להבין את המשמעות של סמל פח האשפה עם איקס עליו. אין להשליך את המוצר אל פסולת לא ממוינת. יש להשליכו ולפנותו בנפרד.



## תוכן העניינים:

1. רשימת תכולה
2. התקנת הטלפון
3. הגדרה ורישום
  - 3.1. הגדרות רשת
  - 3.2. הגדרות חשבון
4. מקשים פקדים ומחווונים
  - 4.1. תיאור הסמלים על גבי מסך הטלפון
5. ממשק משתמש
6. התאמה אישית של הטלפון
  - 6.1. מצב הטלפון
  - 6.2. שפה
  - 6.3. תאריך ושעה
  - 6.4. נעילת מקשים
  - 6.5. הגדרות שמע
    - 6.5.1. עוצמות השמע
    - 6.5.2. סוג ועוצמת צלצול
    - 6.5.3. בחירת מקודד
7. ניהול רשימת אנשי קשר
  - 7.1. עריכה/הוספה/מחיקה של איש קשר
  - 7.2. ייבוא/ייצוא של רשימת אנשי קשר
  - 7.3. ספר טלפונים מרכזי (מרוחק)
8. הגדרות נוספות
  - 8.1. מקש לחיוג
  - 8.2. קו חם
  - 8.3. מתקשר לא מזוהה
  - 8.4. חיוג חוזר אוטומטי
  - 8.5. מענה אוטומטי
  - 8.6. לוג שיחות היסטורי – שיחות שלא נענו
  - 8.7. התאמה אישית של הלוגו
  - 8.8. תוכנית חיוג
  - 8.9. חייג עכשיו
  - 8.10. חסימת חיוג
9. השימוש בפעולות בסיסיות של הטלפון
  - 9.1. ייזום שיחה
  - 9.2. קבלת שיחה
    - 9.2.1. מענה לשיחה נכנסת
    - 9.2.2. דחיית שיחה נכנסת
  - 9.3. נא לא להפריע (DND)
  - 9.4. הפניית שיחה
  - 9.5. השתקה (MUTE)
  - 9.6. החזקת שיחה
  - 9.7. שיחה ממתינה
  - 9.8. העברת שיחה
  - 9.9. שיחת ועידה (3 משתתפים)
  - 9.10. הודעות
    - 9.10.1. הודעות קוליות (דואר קולי)
    - 9.10.2. הודעות טקסט (SMS)

## 10. השימוש בפעולות המתקדמות של הטלפון

- 10.1. הגדרות חשבון
- 10.2. TLS
- 10.3. הגדרות רשת
  - 10.3.1. הגדרות VLAN
- 10.4. HTTPS
- 10.5. הרשאות משתמש
  - 10.5.1. שינוי סיסמה
- 10.6. אתחול מחדש
- 10.7. איפוס להגדרות היצרן
- 10.8. עדכון קושחה
- 10.9. פענוח (Decryption)
- 10.10. ייצוא לוג מערכת
- 10.11. ייצוא PCAP Trace

## 11. הגדרת מקשים הניתנים לתכנות

- 11.1. קו (Line)
- 11.2. Speed Dial - חיוג מהיר
- 11.3. Intercom - אינטרקום
- 11.4. Conference - ועידה
- 11.5. Forward - הפניית שיחה
- 11.6. Transfer - העברת שיחה
- 11.7. Hold - החזק שיחה
- 11.8. DND (נא לא להפריע)
- 11.9. Redial - חיוג חוזר
- 11.10. Call Return
- 11.11. Pickup
- 11.12. Call Park - חניית שיחה
- 11.13. Group Listening
- 11.14. SMS
- 11.15. Voicemail
- 11.16. DTMF
- 11.17. ספר טלפונים XML

## 12. הגדרות שמע

- 12.1. קול (Voice)
- 12.2. צלצול (Ring)

## 1. רשימת תכולה

תכולת האריזה מכילה את החלקים הבאים:

- טלפון

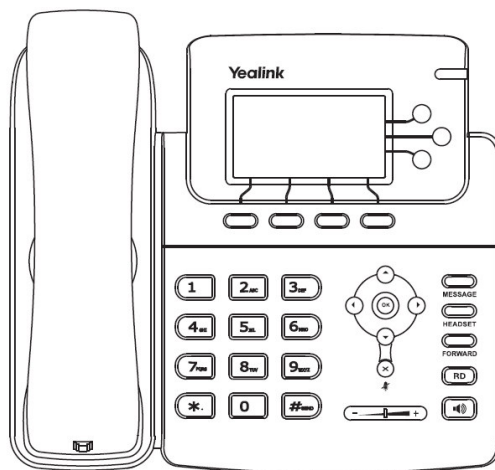

- מעמד לטלפון

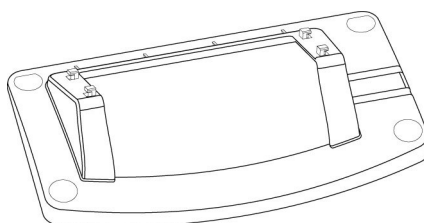

- ספק כוח

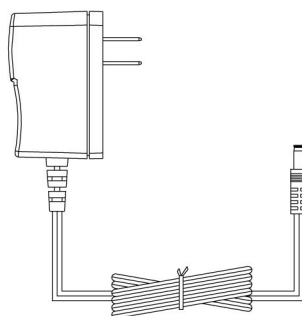

- שפופרת וכבל לשפופרת

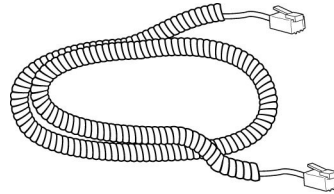

- כבל רשת

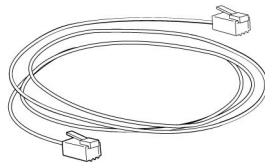

- ספר הפעלה למשתמש



ודא שכל הפריטים קיימים לפני ההתקנה. אם אחד הפריטים חסר, צור קשר עם ספק הטלפון.

## 2. התקנת הטלפון:

סעיף זה ינחה אותך כיצד להרכיב את הטלפון ואת הרכיבים שבאריזה:

- הרכב את המעמד לטלפון
- חבר את השפופרת ואת מערכת הראש (באם קיימת)
- חבר את פתיל הרשת
- חבר את ספק הכוח לטלפון ולשקע החשמל.

(1). חבר את המעמד כמתואר באיור שלהלן:

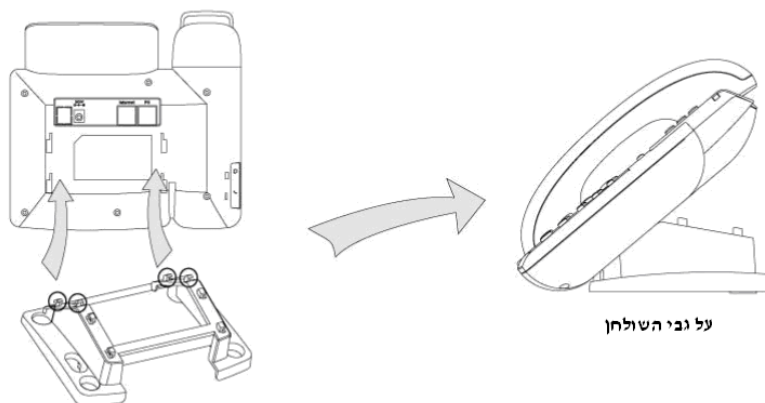

(2). חבר את השפופרת ואת מערכת הראש (באם קיימת) כמתואר באיור שלהלן:

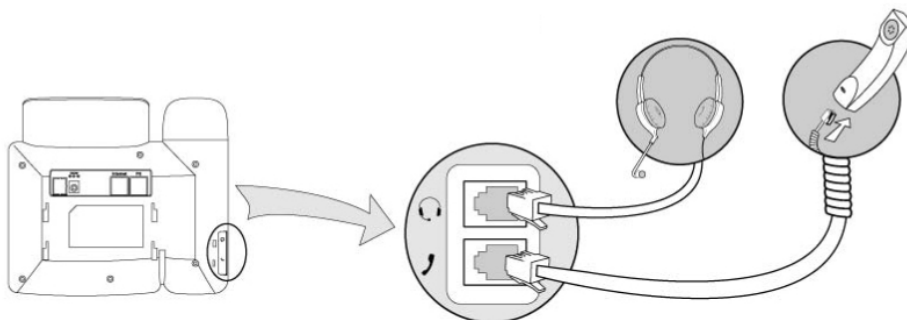

הערה: מערכת הראש אינה מצורפת לאריזה. לקבלת מידע נוסף, נא צור קשר עם מפיץ המכשיר.

3. חבר את פתיל הרשת ואת פתיל ספק הכוח:

ישנם 2 אפשרויות לחיבור למקור החשמל, אפשרות אחת הינה להשתמש בספק הכוח המצורף לחיבור הטלפון לשקע החשמל בקיר והאפשרות השנייה היא לחבר את הטלפון (באמצעות כבל הרשת) ל – Switch או – HUB התומכים ב-PoE.

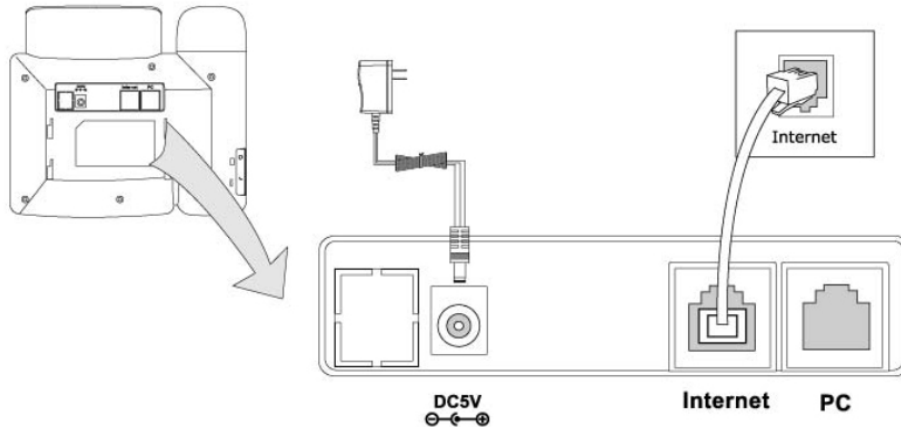

#### הערות:

1. אם המתח להפעלת הטלפון מגיע דרך כבל הרשת, אל תשתמש בשנאי מתח AC. ודא שכבל הרשת ה- HUB – או Switch תומכים ב-PoE.
2. ניתן גם לחבר את יציאת האינטרנט אל רכזת/מתג/IP או להתקני אינטרנט אחרים.

הטלפון יכול גם לחלוק את חיבור הרשת עם התקני רשת אחרים כגון מחשב אישי. חבר את יציאת ה-PC שבטלפון אל יציאת הרשת של המחשב האישי בעזרת כבל רשת כמתואר באיור שלהלן:

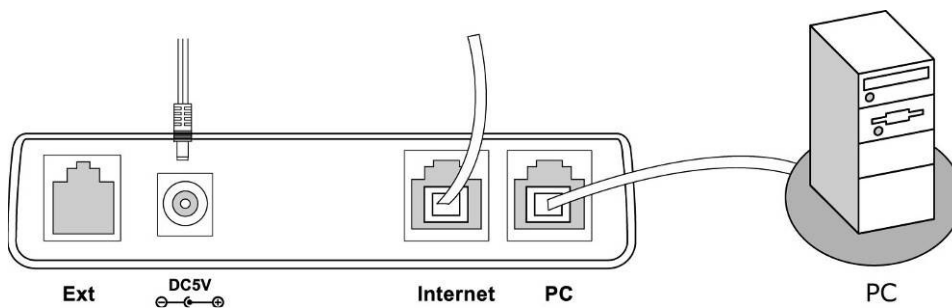



3. הגדרה ורישום

אם אתה מנהל הרשת, עליך לבצע כמה הגדרות פשוטות כדי שהטלפון יפעל. אם אינך מנהל הרשת, אנא צור קשר עם מנהל רשת האינטרנט שלך או עם ספק השירות שלך לקבלת מידע נוסף.

**הגדרה באמצעות דף אינטרנט**

לחץ על מקש OK שעל הטלפון כדי לצפות בדף המצב וכדי לדעת מהי כתובת ה-IP של הטלפון. הזן את הכתובת (לדוגמה <http://192.168.3.35>) בתוך שדה הכתובת של דפדפן האינטרנט. שם המשתמש וסיסמת ברירת המחדל הם **admin/admin**.

**הערה:**

נא אתר את המחשב האישי שלך באותה הרשת שאליה מחובר הטלפון (192.168.3.X) כדי שתוכל לגשת אל דף הגדרת התצורה. לקבלת עזרה, נא פנה למנהל הרשת שלך.

3.1. הגדרות רשת

בחר ב- Network (רשת) <- Internet Port (WAN).

**DHCP:** כברירת מחדל הטלפון מנסה ליצור קשר עם שרת DHCP שברשת שלך כדי להשיג את הגדרות הרשת החוקיות שלו, כגון כתובת IP, sub mask, Gateway, DNS server.

**כתובת IP סטטית (Static IP Address):** אם הטלפון שלך לא יכול ליצור קשר עם שרת DHCP מכל סיבה שהיא, יהיה עליך להזין את נתוני הרשת בצורה ידנית באמצעות כתובת IP סטטית. לקבלת מידע נוסף, נא צור קשר עם מנהל הרשת שלך.

**PPPoE:** אם אתה משתמש במודם מסוג XDSL, באפשרותך לחבר את הטלפון שלך לאינטרנט באמצעות מצב PPPoE. נא צור קשר עם ספק השירות שלך (ISP) לקבלת שם משתמש וסיסמה לקבלת גישה לאינטרנט.

**הערה:**

הגדרה לא נכונה של משתמי הרשת עלולה לגרום לכך שהטלפון שלך לא יהיה זמין ואף להשפיע על ביצועי הרשת שלך! נא צור קשר עם מנהל הרשת שלך!

3.2. הגדרות חשבון

הטלפון מנסה להירשם בשרת ה-SIP בעזרת נתוני חשבון/רישום שהתקבלו בעת האתחול האוטומטי או הידני. בחר ב-Account (חשבון) כדי להציג את המשתנים שלהלן:

שדה	תיאור
Register Status (מצב רישום)	מראה את מצב רישום הטלפון
Active Line (פעולת קו)	באפשרותך לבחור באפשרות on או off כדי לאפשר או לבטל את החשבון בהתאמה.
Label	מופיעה על צג ה-LCD של המשתמש כדי לזהות את החשבון.
Display Name (שם בתצוגה)	מופיע כזיהוי משתמש (Caller ID) בעת ביצוע שיחת טלפון.
Register Name (שם רישום)	מספר זיהוי מאושר לצורך זיהוי, המתקבל מספק השירות.
Account (חשבון)	חשבון לרישום, מתקבל מספק השירות.
Password (סיסמה)	מתקבל מספק השירות לצורך רישום.
SIP Server & Port	שרת לרישום, מתקבל מספק השירות.

לאחר שהגדרת את הגדרות הרשת והמנוי, יופיעו סמלי מצב הרישום על גבי הצג כדלקמן:

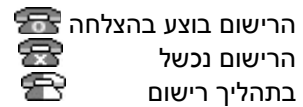

הרישום בוצע בהצלחה  
הרישום נכשל  
בתהליך רישום

### הערה:

אם ה-IP PBX (רישום SIP) דורש אימות, תתבקש להזין את הסיסמה הנכונה. ודא שאתה מזין את הסיסמה הנכונה דרך ממשק האינטרנט.

### הגדרה באמצעות לוח המקשים

**הגדרות רשת:** לחץ על תפריט -> הגדרות -> הגדרות מתקדמות -> הכנס את הסיסמא ולחץ על OK -> רשת -> WAN Port /PC Port /VLAN כדי לעבור לדף ההגדרה לאינטרנט.

**הגדרות חשבון:** לחץ על תפריט -> הגדרות -> הגדרות מתקדמות -> הכנס את הסיסמא ולחץ על OK -> חשבונות -> המשך, כדי להגדיר את החשבון.

באפשרותך לעיין בסעיף "הגדרה באמצעות דף אינטרנט" שלעיל לקבלת פרטי המשתנים.

### 4. מקשים פקדים ומחוננים

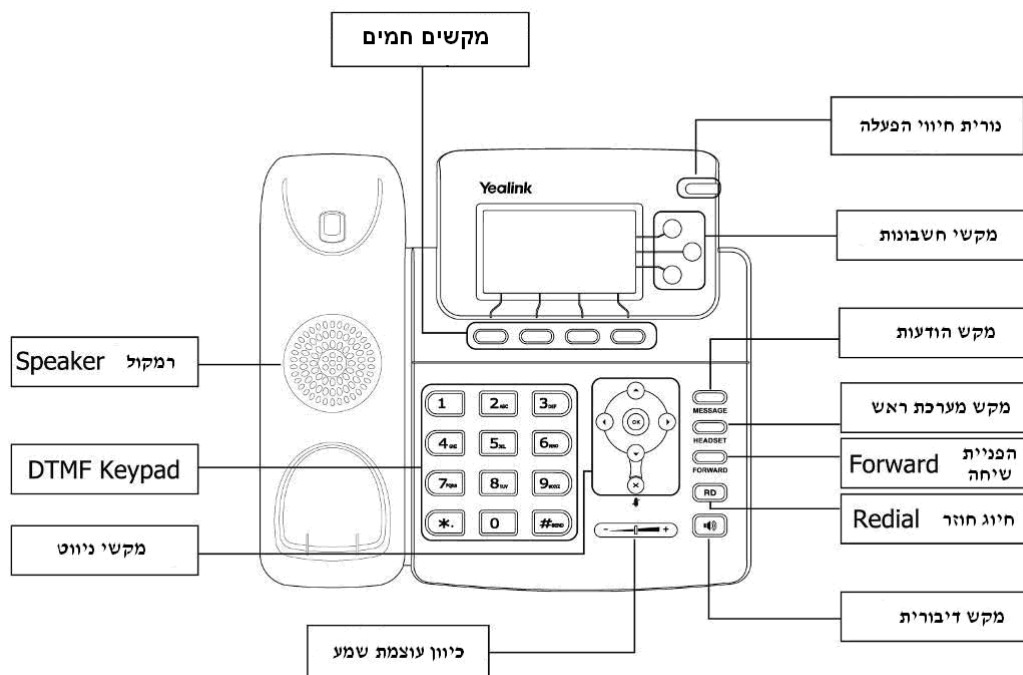

להלן תיאור מפורט של מקשי הטלפון:

### נורית חיווי למצב פעולה

מחונן זה מציין את מצב המכשיר. הוא דולק כאשר הטלפון פועל וכבוי כאשר הטלפון לא פועל, כמו כן מהבהב בשיחה נכנסת.

## מקשים חמים

הצג יראה את הפעולות של המקשים האלו.

## מקשי קווים:

מקשים אלו משמשים להפעלה של עד שלושה חשבונות משתמשים.

## מקשי ספרות

השתמש במקשי DTMF אלו כדי להזין ספרות, אותיות ותווים מיוחדים. באפשרותך להזין ספרות, אותיות גדולות או קטנות באנגלית או תווים מיוחדים, בהתאם למצב הזנת הנתונים שנבחר.

## מקשי ניווט

השתמש במקשי הניווט כדי לעבור בין התפריטים וכדי לאשר או לבטל פעולות.

Cancel	Up	Down	Left	Right	Confirm
בטל	למעלה	למטה	שמאלה	ימינה	אשר

## מקשי בקרת שמע

השתמש במקשי בקרת השמע כדי לבצע את הפעולות שלהלן (בהתאם לסוג הטלפון שלך):

- כיוון עוצמת השמע בשפופרת, במערכת הראש, ברמקול וכיוון עוצמת הצלצול
- מקש דיבורית
- מקש קבלה ויזום שיחות תוך שימוש במערכת הראש
- השתקת המיקרופון במהלך שיחה.

## מקשי פעולות קבועות:

- מאפשר למשתמש גישה ישירה לתא הקולי ולהודעות SMS
- הפניית שיחה
- חיג אחד המספרים האחרונים שחוייגו.

## מצבי נורית ה-LED

- טבלה 1 נוריות קו (חשבון)

תיאור	מצב נורית ה-LED
החשבון פעיל	ירוקה קבועה
שיחה נכנסת לחשבון זה	ירוקה מהבהבת
הטלפון במצב מנוחה (רשום או לא רשום)	כבויה

- טבלה 2 חיווי נורית הפעולה

תיאור	מצב נורית ה-LED
הטלפון פועל	ירוקה קבועה
שיחה נכנסת לחשבון זה	ירוקה מהבהבת
הטלפון כבוי	כבויה

4.1. תיאור הסמלים על גבי מסך הטלפון

בצג הטלפון מופיעים סמלים שונים. באפשרותך לראות בטבלה שלהלן את המשמעות של סמלים אלו:

מל	תאור
	סמל מצב רשת: מהבהב במקרה של תקלה בחיבור לרשת
	סמל מצב רישום: רישום בשרת נכשל.
	סמל מצב בתהליך רישום
	סמל מצב רישום בוצע בהצלחה
	שיחות שלא נענו
	שיחה נכנסת
	שיחה יוצאת
	סמל מצב קלט; לחץ על מקש זה כדי לבחור בתו הרצוי.
	הזנת ספרות
	הזנת אותיות קטנות (אנגלית)
	הזנת אותיות גדולות (אנגלית)
	השתקת מיקרופון
	החזקת שיחה
	תא קולי
	SMS
	הפניית שיחה
	DND (נא לא להפריע)
	מענה אוטומטי
	במצב שפופרת
	במצב מערכת ראש
	במצב דיבורית

5. ממשק משתמש

יש שתי דרכים להתאים אישית את המשתנים שבטלפון שלך:

- שימוש בלוח המקשים ובצג הטלפון.
- שימוש בממשק המשתמש באינטרנט באמצעות מחשב אישי ודפדפן אינטרנט; נא עיין בסעיף "הגדרה ורישום" כדי להיכנס אל ממשק האינטרנט.

במקרים רבים ניתן להשתמש בשני ממשקי המשתמש כדי להפעיל את הטלפון וכדי לשנות הגדרות. מכל מקום, ניתן לבצע פעולות מסוימות רק דרך הטלפון או ממשק המשתמש באינטרנט. נא עיין בטבלה שלהלן כדי לראות את ההבדלים:

ממשק המשתמש באינטרנט	ממשק המשתמש בטלפון	אפשרויות הטלפון
√	√	<b>Status (מצב)</b> IP Address -- (כתובת IP) MAC Address -- (כתובת MAC) Firmware -- (קושחה) Network -- (רשת) Phone -- (טלפון) Accounts -- (חשבונות)
√	√ √ √ √ √ √ √	<b>Call Features (מאפייני שיחה)</b> Call Forward -- (הפניית שיחה) Call Waiting -- (שיחה ממתנה) DSS Keys -- (מקשי DSS) "or" or "*" as send -- (כמקש לחיוג) Hot Line -- (קו חם) Anonymous Call -- Auto redial Setting -- Dial Plan -- (תוכניות חיוג) Tones -- (צלילים) DND Code --
√ √ √ √	√ √ √ √	<b>פעולות טלפון בסיסיות</b> Language -- (שפה) Tim & Date -- (תאריך ושעה) Ring Tone -- (סוג צלצול) Phone Volume -- (עוצמות השמע בטלפון) Logo Customization -- (התאמה אישית של לוגו)
√	√ √ √ √ √	<b>פעולות טלפון מתקדמות</b> Accounts -- (חשבונות) Networks -- (רשתות) Voice -- (קול) Codecs -- (מקודדים) Echo Cancellation etc -- Set Admin Password -- (שינוי סיסמאות) Reset To Factory -- (שחזור הגדרות יצרן) Update -- (עדכון) Set AES Key -- Keypad Lock -- (נעילת הטלפון)
√	√ √ √ √ √	<b>מאפיינים אחרים</b> Message -- (הודעות) History -- (היסטורית שיחות) Directory -- Contacts -- (רשימת אנשי קשר) -- רשימה שחורה

**הערה:**

הטבלה שלהלן מציינת את רוב פעולות הטלפון ולא את כולן. לקבלת פרטים נוספים, נא עיין במדריך זה.

**מצב משתמש ומנהל**

באפשרותך להשתמש בטלפון שלך במצב משתמש או מנהל. מצב מנהל הוא מצב ברירת המחדל, ויש לו הרשאות מלאות. סיסמת ברירת המחדל במצב מנהל היא **admin**.

6). התאמה אישית של הטלפון שלך6.1). מצב הטלפון

באפשרותך להציג את מצב הטלפון שלך דרך הטלפון או באמצעות ממשק האינטרנט.

בעזרת אפשרויות אלו ביכולתך לצפות ב:

- מצב הרשת: כתובת ה-IP, כתובת ה-MAC, WAN/LAN, Gateway ו-DNS.
- מצב הטלפון: שם המכשיר, חומרה, קושחה, מספר זיהוי המכשיר וה-MAC.
- חשבונות: מצב 3 חשבונות ה-SIP.
- גרסת הקושחה.

כדי לבדוק את מצב הטלפון דרך הטלפון:

- 1). לחץ על מקש **OK** או על מקש **תפריט** ובחר באפשרות **מצב**.
- 2). השתמש במקשי הניווט כדי לעבור על האפשרויות שברשימה.

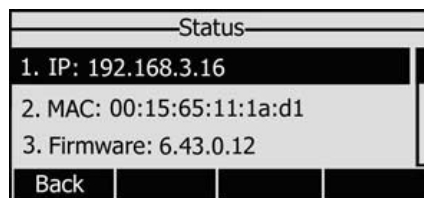

כדי להציג את מצב הטלפון באמצעות ממשק האינטרנט:

- 1). פתח דפדפן אינטרנט והזן את כתובת ה-IP <http://WAN-ip-address>.
- 2). הזן את שם המשתמש ואת הסיסמה (ברירת המחדל היא **admin** לשניהם) ובדוק את מצב הטלפון.

6.2). שפה

שפת ברירת המחדל של הטלפון היא אנגלית. שפת ממשק האינטרנט תלויה במערכת ההפעלה של המחשב שלך. היא תותאם אוטומטית לשפת המחשב שלך.

הטלפון תומך גם בשפות סינית מופשטת, סינית מסורתית, צרפתית, גרמנית, יפנית, פורטוגזית, ספרדית, איטלקית, רוסית, עברית וכו'. באפשרותך לשנות את שפת ממשק המשתמש בטלפון ובדפדפן האינטרנט בנפרד.

**הערה:**

ייתכן שלא תוכל לבחור בכל אחת מהשפות. זמינות השפות תלויה בחבילות השפות שנטענו לטלפון ה-IP. לקבלת מידע נוסף אודות טעינת חבילות שפה, נא צור קשר עם ספק הטלפון שלך.

כדי לשנות את השפה דרך הטלפון:

- 1). לחץ על **תפריט** <- **הגדרות** <- **הגדרות בסיסיות** <- **שפה**.
- 2). גלול דרך רשימת השפות הזמינות.
- 3). לחץ על מקש **שמור** לאחר בחירה בשפה הרצויה. השפה שתופיע בצג תשתנה בהתאם לבחירתך.

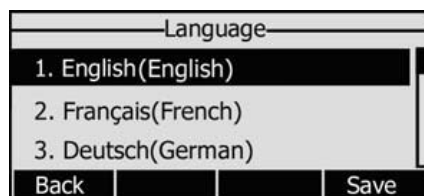

- 4). לחזרה לתפריט הקודם לחץ על מקש **חזרה**.

[6.3. תאריך ושעה](#)

השעה והתאריך מופיעים על הצג הטלפון. נא צור קשר עם מנהל הרשת בארגוןך אם הטלפון לא יכול לקבל את השעה ואת התאריך מהשרת, או אם השעה והתאריך אינם נכונים. באפשרותך להגדיר ידנית את השעה או באמצעות שרת SNTP, המשמש לסנכרון השעה.

**כדי לשנות את השעה ואת התאריך דרך הטלפון:**

- 1) לחץ על **תפריט** < **הגדרות** < **הגדרות בסיסיות** < **תאריך ושעה** < **המשך**.
- 2) אם הגדרת SNTP נבחרה, הטלפון יקבל אוטומטית את השעה משרת ה-NTP הספציפי. השתמש במקשי הניווט כדי לבחור באפשרות הרצויה ולבצע את השינויים המתאימים. באפשרותך להגדיר גם את אזור הזמן (Time Zone), את NTP Server1/Server2 ואת שעות הקיץ (Daylight Saving) בהתאמה.

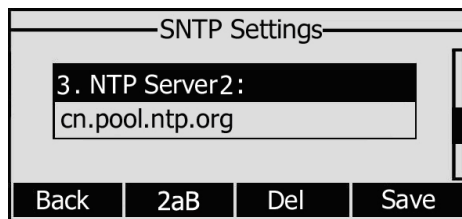

- 3) אם בחרת בהגדרה ידנית, באפשרותך לכוון את השעה והתאריך. השתמש במקשי הניווט כדי לבחור באפשרות הרצויה והזן את השעה ואת התאריך המדויקים.

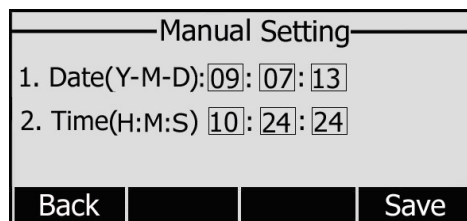

- 4) לחץ על **מקש שמור**. השעה המעודכנת תופיע על הצג. לחזרה לתפריט הקודם לחץ על **מקש חזרה**.

**כדי לשנות את תבנית התצוגה של התאריך והשעה דרך הטלפון:**

- 1) לחץ על **תפריט** < **הגדרות** < **הגדרות בסיסיות** < **תאריך ושעה** < **תבנית זמן**.

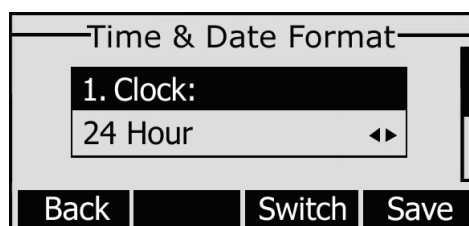

- 2) השתמש במקש **החלף** כדי לבחור בפורמט תצוגת הזמן המועדף: 12 שעות או 24 שעות.
- 3) השתמש במקש **החלף** כדי לבחור בתבנית התאריך המועדפת, טלפון ה-IP יכול לתמוך בהצגה של 7 סוגים של תבניות תאריך.



- 4) לחץ על **מקש שמור** כדי לשמור את השינויים ולחזור אל המסך הקודם.



כדי לשנות את השעה ואת התאריך באמצעות ממשק האינטרנט: בחר ב- Phone (טלפון) <- Preference (העדפות) כדי לבצע את השינויים הרצויים. באפשרותך לשנות גם את תדירות העדכון האוטומטי של שעות הטלפון. נא עיין בהוראות שלעיל לקבלת פרטים נוספים אודות המשתנים.

כדי לשנות את הגדרות שעות הקיץ באמצעות ממשק הטלפון:  
 (1) לחץ על **תפריט** <- **הגדרות** <- **הגדרות בסיסיות** <- **תאריך ושעה** <- **הגדרות SNTP** <- **שעות קיץ**.

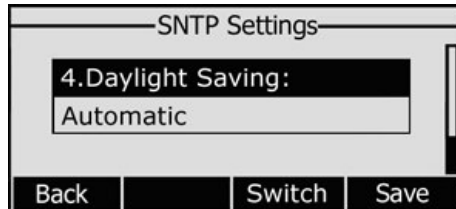

(2) השתמש במקש **החלף** כדי לבחור בין אוטומטי/כבוי/ מופעל.  
 (3) לחץ על מקש **שמור** כדי לשמור את השינויים.

כדי לשנות את הגדרות שעות הקיץ באמצעות ממשק האינטרנט:  
 (1) בחר טלפון <- Preference <- שעות קיץ ובחר בשינויים הנדרשים.  
 (2) בחר באפשרות 'אפשר', וכך תוכל להגדיר את שעות הקיץ באופן אוטומטי.  
 (3) בחר "אוטומטי". קימת טבלה בשם AutoDST.xml אם הטבלה כוללת את שעות הקיץ של אזור הזמן שלך תוכל לראות את הפרמטרים הקבועים לפי תאריך או לפי שבוע. שעות קיץ לא ניתן לשינוי, אלא אם כן הטבלה עודכנה באמצעות הוראה אוטומטית (auto provision).

Time Zone	+8 China(Beijing)	<b>Time Zone</b> Choose the time zone you are in.
Primary NTP Server	cn.pool.ntp.org	<b>NTP Server</b> The server which is used to synchronize the clock of the phone.
Secondary NTP Server	cn.pool.ntp.org	<b>Update Interval</b> Specify the interval at which the unit will refresh the time.
Update Interval	1000 (seconds)	<b>Daylight Saving Time</b> The parameter used to activate the daylight saving time.
Daylight Saving Time	Automatic	<b>Manual Time</b> Enable or disable to set time manually.
Fixed Type	<input checked="" type="checkbox"/> By Date <input type="checkbox"/> By Week	<b>Ring Tone</b>
StartTime	Month: [ ] Day: [ ] Hour: [ ]	
EndTime	Month: [ ] Day: [ ] Hour: [ ]	
Offset	[ ] (minutes)	
Manual Time	Disabled	
Time Format	12 Hour	
Date Format	WWW MMM DD	

**הערה:**  
 כבירת מחדל אזור הזמן המוגדר הוא +8 (סין, הפיליפינים ומלזיה), ושעות הקיץ במצב אוטומטי.

#### [6.4. נעילת מקשים](#)

באפשרותך לנעול את מקשי הטלפון שלך כאשר אינך משתמש בהם. פעולה זו מסייעת לך להגן על הטלפון שלך מפני שימוש לא מורשה. באפשרותך לנעול את המקשים שלהלן:

**מקשי התפריט:** לא ניתן להשתמש במקשי התפריט עד לשחרור הנעילה. אינך יכול לגשת לתפריט הטלפון.  
**מקשי פעולה:** לא ניתן להשתמש במקשי הפעולות עד לשחרור הנעילה. אינך יכול להשתמש במקשים MESSAGE (הודעה), HEADSET (מערכת ראש) CONF (שיחת ועידה), HOLD (החזק שיחה), MUTE (השתק), TRAN (העברת שיחה) ו-RD (חיוג חוזר).  
**שיחות בלבד:** לא ניתן להשתמש באף מקש עד לשחרור הנעילה. באפשרותך להשתמש בטלפון רק כדי לקבל שיחות נכנסות.

**מענה אוטומטי לשיחות בלבד:** כל השיחות הנכנסות יענו אוטומטית. אך אין ביכולתך לנתק את השיחה בצד שלך.

**כדי לנעול את המקשים דרך הטלפון:**

1. לחץ על **תפריט** <- **הגדרות** <- **הגדרות מתקדמות**, הזן את הסיסמה ולחץ על מקש OK (אישור).
2. לחץ על **נעילת טלפון**.
3. השתמש במקשי הניווט או במקש **החלף** כדי לבחור באפשרות הרצויה.

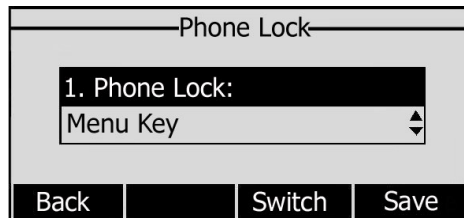

4. לחץ על מקש **שמור** כדי לבצע את השינוי; כדי לחזור למסך הקודם, לחץ על מקש **חזרה**.
5. הסמל יוצג בפינה הימנית העליונה של המסך במצב מנוחה.
6. אם בחרתה ב **מענה אוטומטי לשיחות בלבד** הסמל וגם יופיעו על גבי מסך המשתמש.

**כדי לשחרר את נעילת הטלפון דרך הטלפון:**

1. לחץ על מקש **תפריט**. כעת תתבקש להזין את הסיסמה.
2. הזן את הסיסמה ולחץ על מקש OK (אישור). נעילת הטלפון תשתחרר.
3. הסמל ייעלם מצג הטלפון.
4. אם בחרתה ב **מענה אוטומטי לשיחות בלבד** לחץ על **תפריט** <- **הגדרות** <- **הגדרות מתקדמות** <- **נעילת הטלפון** כדי לנטרל את הנעילה.

**כדי לנעול את המקשים באמצעות ממשק האינטרנט:**

1. בחר ב- Phone (טלפון) <- Preference (העדפות) כדי לבצע את השינויים הרצויים. נא עיין בהוראות שלעיל לקבלת פרטים נוספים אודות המשתנים.

**הערות:**

1. סיסמת ברירת המחדל לשחרור הנעילה היא **admin**.
2. ניתן לבצע שיחת חירום בזמן שהטלפון נעול.

## [6.5. הגדרות שמע](#)

### [6.5.1. עוצמות השמע](#)

באפשרות לכוון את עוצמת השמע בשפופרת/בדיבורית/במערכת הראש.

**כדי לכוון את עוצמת השמע כאשר אינך במהלך שיחה:**

1. לחץ על **תפריט** <- **הגדרות** <- **הגדרות בסיסיות**.
2. גלול לאפשרות **עוצמות שמע בטלפון** ולחץ על מקש **המשך**. בחר באפשרות הרצויה והשתמש בפס כוונון עוצמת השמע או במקשי הניווט כדי לכוון את עוצמת השמע.

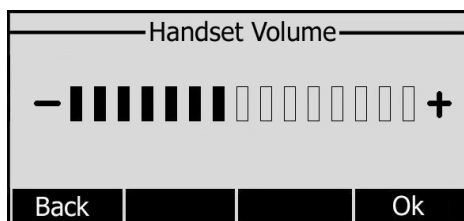

3. לחץ על מקש OK (אישור) כדי לשמור את השינויים או על מקש **חזרה** לביטול.

כדי לכוון את עוצמת השמע במהלך שיחה: כאשר מצב שפופרת/מערכת הראש/דיבורית פעיל, לחץ על פס כוונן עוצמת השמע וכוון את עוצמת השמע לרמה הרצויה.

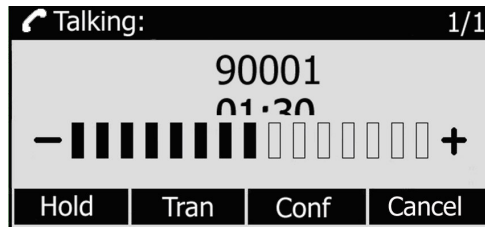

הערה:

ניתן לכוון את עוצמת השמע רק באמצעות ממשק הטלפון.

### 6.5.2. סוג ועוצמת צלצול

באפשרותך לשנות את סוג הצלצול ואת עוצמת הצלצול.

כדי לבחור בסוג הצלצול דרך ממשק הטלפון:

- (1) לחץ על תפריט <- הגדרות <- הגדרות בסיסיות.
- (2) בחר באפשרות סוג צלצול ולחץ על מקש המשך.
- (3) השתמש במקשי הניווט כדי לבחור באפשרות הרצויה.

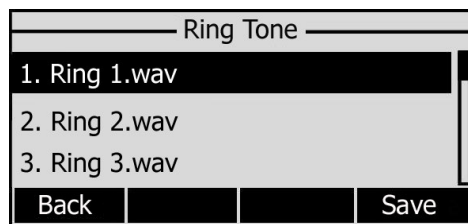

- (4) לחץ על מקש OK כדי לשמור את השינויים או על מקש חזרה לביטול.

כדי לכוון את עוצמת הצלצול דרך ממשק הטלפון:

- (1) לחץ על תפריט <- הגדרות <- הגדרות בסיסיות <- המשך.
- (2) בחר ב- עוצמת שמע בטלפון <- עוצמת צלצול והשתמש בפס כוונן עוצמת השמע או במקשי הניווט כדי לכוון את עוצמת הצלצול.

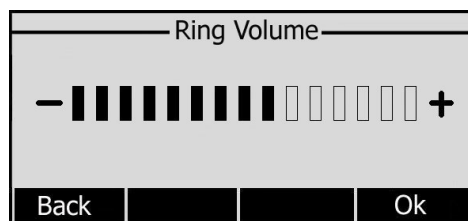

- (3) לחץ על מקש OK כדי לשמור את השינויים או על מקש חזרה לביטול.

באפשרותך גם לכוון את עוצמת הצלצול באופן הבא:  
 כאשר הטלפון במצב המתנה, לחץ על פס כווןן עוצמת השמע וכווןן את עוצמת הצלצול לרמה הרצויה.



כאשר הנך מגדיר את עוצמת הצלצול ל 0, או לוחץ על המקש החם **שקט** בזמן שיחה נכנסת, הסמל  יופיע על גבי מסך התצוגה. השתמש בפס כווןן עוצמת השמע לכיוון עוצמת הצלצול, הסמל יעלם.

**כדי לשנות את סוג הצלצול באמצעות ממשק האינטרנט:**  
 בחר ב- Phone (טלפון) <- Preference (העדפות) <- Ring Tone (סוג צלצול). בחר באפשרות הרצויה מתוך התפריט הנפתח ולחץ על כפתור האישור כדי לעדכן את השינוי. באפשרותך גם למחוק צלצול מסוים באמצעות מקש Delete (מחק).

**כדי להוסיף סוג צלצול חדש באמצעות ממשק האינטרנט:**  
 (1) לחץ על כפתור Browse (עיון) כדי לבחור בקובץ סוג הצלצול הרצוי.  
 (2) לחץ על כפתור Upload (טען) כדי לטעון את הקובץ ולאחר מכן לחץ על כפתור Confirm (אישור) כדי לשמור את השינויים.

**הערה:**  
 התבנית של קובץ הצלצול חייבת להיות מסוג 16 WAV ביטים (באמצעות דחיסת Vlaw), עם קצב דגימה של 8K (מונו). אסור ששם הקובץ יכיל תווים מיוחדים או שיהיו בו תווים חסרים.

## 6.5.3. בחירת מקודד

הטלפון תומך במקודדי הקול שלהלן:  
G722, G723\_53, G723\_63, G726-16, G726-24, G726-32, G726-40, G729, PCMU and PCMA  
באפשרותך לאפשר/לבטל את המקודדים הרצויים באמצעות ממשק האינטרנט.

כדי לאפשר/לבטל מקודדים:  
1. בחר ב- Account (חשבון) <- Codecs (מקודדים).

2. השתמש במקשי הניווט כדי לבחור במקודד הרצוי ולחץ על הכפתורים << / >> כדי להעבירו לרשימה השנייה.
3. לחץ על Confirm (אישור) כדי לשמור את השינויים.

**הערה:**  
בחירת המקודד תתבצע רק באמצעות ממשק האינטרנט.

7.) ניהול רשימת אנשי קשר7.1.) עריכה/הוספה/מחיקה של איש קשר

באפשרותך לאחסן מספר גדול של אנשי קשר בטלפון שלך. באפשרותך להוסיף, לערוך, למחוק, לחייג אל או לחפש איש קשר.

**כדי להוסיף איש קשר דרך הטלפון:**

- 1) לחץ על **99 טל** - **רשימת אנשי קשר** - **המשך**.
- 2) לחץ על **מקש הוסף**; הזן את השם ואת מספר הטלפון במספרד/הנייד באמצעות לוח המקשים. השתמש במקש **2aB** כדי לבחור בין לוח מקשי הספרות ובין האותיות.

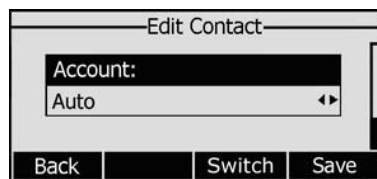

- 3) אם ברצונך להקצות חשבון מסוים לאיש הקשר, השתמש במקשי הניווט או במקש **החלף** כדי לבחור בחשבון הרצוי.
- 4) לחץ על **מקש שמור** כדי להוסיף את איש הקשר או על **מקש חזרה** כדי לבטל את השינוי.

**כדי לערוך/למחוק איש קשר דרך הטלפון:**

- 1) לחץ על **99 טל** - **רשימת אנשי קשר** - **המשך**.
- 2) השתמש במקשי הניווט כדי לבחור באיש הקשר הרצוי, לחץ על **מקש פעולה**, בחר באפשרות **פרטים** או **מחק** ולחץ על **מקש OK (אישור)**.

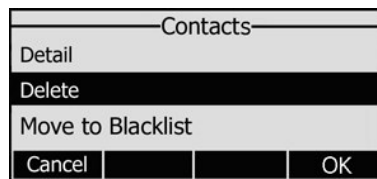

- 3) בצע את השינויים הדרושים, לחץ על **מקש OK** או על **מקש בטל** כדי לחזור לרשימת אנשי הקשר.

**כדי להעביר איש קשר מסוים לרשימה השחורה דרך הטלפון:**

- 1) לחץ על **99 טל** - **רשימת אנשי קשר** - **המשך**.
- 2) השתמש במקשי הניווט כדי לבחור באיש הקשר הרצוי, לחץ על **מקש פעולה**, בחר באפשרות **העבר לרשימה שחורה**, לחץ פעמיים על **מקש OK** כדי לאשר את השינוי או לחץ על **מקש בטל** כדי לחזור לרשימת אנשי הקשר.

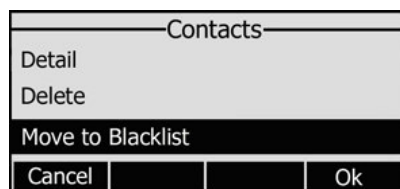

- 3) באפשרותך לסקור את הרשימה השחורה על ידי לחיצה על **תפריט** - **רשימת אנשי קשר** - **המשך** - **רשימה שחורה** ולבצע את השינויים הדרושים.

**הערה:**

אם איש הקשר הועבר לרשימה השחורה, לא יהיה ניתן לקבל שיחות מאיש קשר זה.

כדי להוסיף/למחוק/לערוך את רשימת אנשי הקשר ואת הרשימה השחורה באמצעות ממשק האינטרנט: בחר ב- Contacts (אנשי קשר) ובצע את השינויים הרצויים. נא עיין בהוראות שלעיל לקבלת פרטים נוספים אודות המשתנים.

## [7.2. ייבוא/ייצוא של רשימת אנשי קשר](#)

ייבוא/ייצוא רשימת אנשי קשר באמצעות ממשק האינטרנט:  
 (1). בחר ב- Contacts (אנשי קשר) <-- Local Phone Book

The screenshot shows the Yealink web interface for managing contacts. At the top, there's a navigation menu with tabs for Status, Account, Network, Phone, Contacts, Upgrade, and Security. Below the menu, there are links for Local Phone Book, Remote Phone Book, and Phone call info. The main content area is divided into two sections: 'Contacts' and 'BlackList'. Each section has a table with columns for Index, Name, Office Num, Mobile Num, Other Num, and Account. Below the tables are navigation buttons like 'Page: 1', 'Prev', 'Next', and 'Del'. There are also buttons for 'Move To BlackList' and 'Move To Contacts'. At the bottom, there's an 'Import' section with a 'Please select the contacts list file' message and a 'Browse...' button. There are also 'Add', 'Edit', 'Search', 'Import', and 'Export' buttons.

(2) בחר בקובץ רשימת אנשי הקשר הרצוי בתבנית XML ולחץ על כפתור Import (ייבוא), רשימות אנשי הקשר המיובאות יופיעו בספרייה.

(3) באפשרותך גם ללחוץ על הממוקם ליד המספר כדי לחייגו ישירות ממשק האינטרנט.  
 (3) לחץ על כפתור Export כדי לייצא את רשימת אנשי הקשר.

**הערה:**  
 ניתן לייבוא/לייצא רשימת אנשי קשר רק באמצעות ממשק האינטרנט.

7.3. ספר הטלפונים מרכזי (מרחוק)

לטלפון ה-IP יש ספר טלפונים אותו ניתן להזין במכשיר עצמו, אולם קיימת אופציה נוספת (בשימושים ארגוניים), לעתים קרובות קיים צורך בספר טלפונים ארגוני שיוזן לכלל הטלפונים בארגון. השמירה והעדכון של ספר הטלפונים המשותף נעשה בדרך כלל על השרת או IPPBX, ובכך ניתן לעדכן את כלל הטלפונים בארגון בספר הטלפונים הארגוני או רק את השינויים שנעשו. כמו כן קיימת גישה לספר הטלפונים מרחוק.

כדי להגדיר את ספר הטלפון המרכזי מרחוק דרך ממשק האינטרנט:  
בחר Contacts <- Remote phone book.

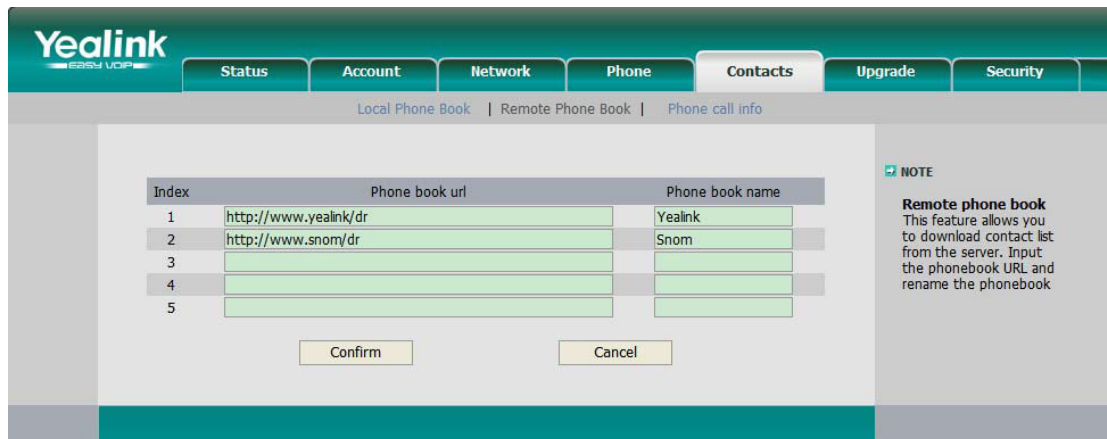

2) הזן את כתובת URL של ספר הטלפונים ואת שם ספר הטלפונים, לאחר מכן לחץ על לחצן אישור כדי לשמור את השינוי.  
3) לאחר ההגדרה, גש לספר הטלפונים באמצעות ממשק הטלפון, שם תמצא את ספר הטלפונים שהוספת זה עתה:

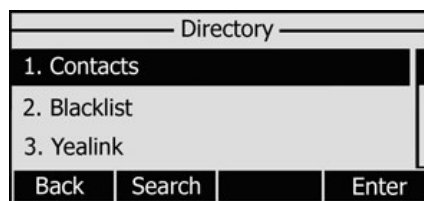

4) בחר באחד מספרי הטלפונים, ולחץ על **המשך**, מכשיר הטלפון יפנה ישירות לכתובת ה URL של ספר הטלפונים שנבחר כדי להוריד את רשומות ספר הטלפונים ישירות למכשיר שלך.

**הערה:**

הטלפון יכול להכיל עד 5 ספרי טלפון מרחוקים לכל היותר.



8. הגדרות נוספות8.1. מקש לחיוג

משתמשים יכולים להגדיר מקש ספציפי ("#" או "\*\*\*") כדי שהטלפון יחייג (כמו לחצן חייג).

כדי להגדיר את המקש לחיוג באמצעות ממשק הטלפון:  
 (1) לחץ על **תפריט** < **מאפיינים** < **סולמית/ כוכבית לחיוג** < **המשך**.

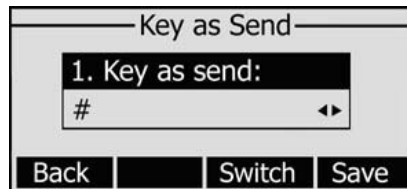

(2) לחץ על **החלף** על מנת לבחור במקש שישמש כמקש חיוג – **סולמית או כוכבית** או לחילופין לנטרל אפשרות זו, ולחץ על **שמור**.

כדי להגדיר את מקש החיוג באמצעות ממשק האינטרנט:

- (1) בחר Phone <- Features <- Key As Send.
- (2) גלול אל האפשרות שברצונך לבחור
- (3) הקש על אישור כדי לשמור את השינוי.

8.2. קו חם

כדי להגדיר את מספר הקו החם באמצעות ממשק הטלפון:  
 (1) לחץ על **תפריט** < **מאפיינים** < **קו חם** < **המשך**.

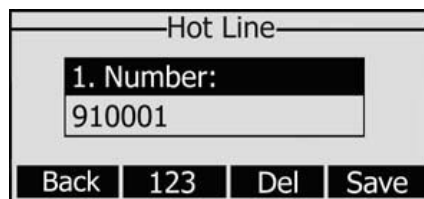

(2) הזן את מספר הקו החם ולחץ על **שמור** כדי לשמור את השינויים.  
 (3) כאשר תרים את השפופרת או לחילופין כאשר תלחץ על כפתור הדיבורית, הטלפון יחייג את המספר באופן אוטומטי.

כדי להגדיר את קו חם באמצעות ממשק האינטרנט:

- (1) בחר Phone <- Features.
- (2) הקלד את מספר הקו חם, ולחץ על הלחצן אישור כדי לשמור את השינוי.

8.3. מתקשר לא מזוהה

כדי להגדיר מתקשר לא מזוהה באמצעות ממשק הטלפון:  
 (1) הקש תפריט -> מאפיינים -> מתקשר לא מזוהה -> המשך.

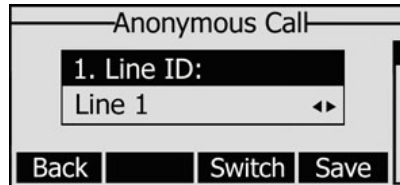

(2) באמצעות מקש החלף באפשרותך לבחור את מספר הקו.  
 (3) הקש על מקשי הניווט והיכנס לאפשרות הבחירה האם לאפשר או לנטרל תכונה זו. תכונה זו מאפשרת למנוי לבצע שיחה כאשר התצוגה של פרטיו בצד המרוחק אינה מוצגת.

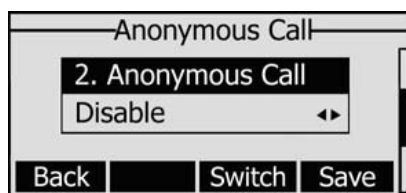

(4) אם ברצונך להפעיל תכונה זו דרך השרת, אנא הכנס את קוד ההפעלה ואת קוד הנטרול של פעולה זו. אם בחרתה לאפשר פונקציה זו עבור הטלפון שלך, הטלפון ישלח את הנתונים לשרת, והשרת יבצע אוטומטית את האפשרו או הנטרול של פעולה זו עבור הטלפון שלך.

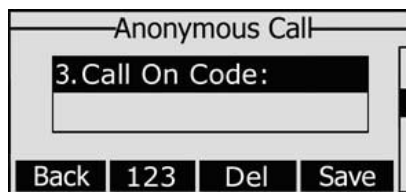

(5) הקש על מקשי ניווט והיכנס לאפשרות הבחירה האם לאפשר או לדחות שיחה לא מזוהה. התכונה מאפשרת למנוי לדחות את כל שיחות המתקשרים אשר חסמו את התצוגה של פרטי זיהוי המתקשר שלהם.

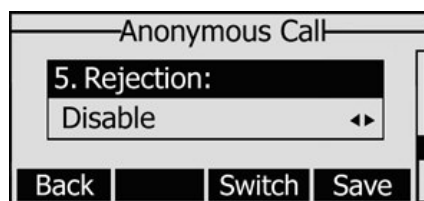

(6) אם ברצונך להפעיל תכונה זו דרך השרת, אנא הכנס את קוד ההפעלה ואת קוד הנטרול של פעולה זו. אם בחרתה לאפשר פונקציה זו עבור הטלפון שלך, הטלפון ישלח את הנתונים לשרת, והשרת יבצע אוטומטית את האפשרו או הנטרול של פעולה זו עבור הטלפון שלך.

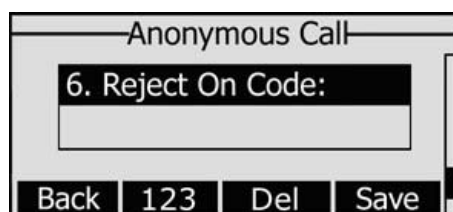

(7) לחץ על שמור כדי לשמור את השינויים שביצעת.

8.4. חיוג חוזר אוטומטי

חיוג חוזר אוטומטי היא תכונה המאפשרת התקשרות חוזרת אוטומטית באם הקו תפוס כמספר הפעמים שתגדיר.

כדי להגדיר חיוג חוזר אוטומטי באמצעות ממשק הטלפון:  
(1) לחץ על **תפריט** -> **מאפיינים** -> **חיוג חוזר אוטומטי** -> **המשך**

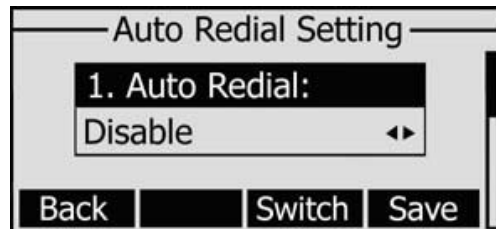

(2) באמצעות מקש **החלף** ביכולתך לבחור האם לאפשר את פונקציית חיוג חוזר אוטומטי או לנטרלה.  
(3) לחץ על מקשי הניווט כדי לבחור ולהגדיר את **מרווח הזמן** לחיוג חוזר. פרמטר זה נמדד לפי שניות.



(4) הקש על מקשי הניווט כדי לבחור ולהגדיר את **מספר הניסיונות** לביצוע חיוג חוזר.

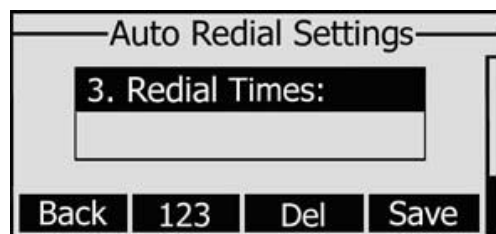

(5) לחץ על **שמור** לשמירת השינויים.

כדי להגדיר חיוג חוזר אוטומטי באמצעות ממשק האינטרנט:

(1) בחר Phone -> Features -> Auto Redial.

(2) בחר ב - אפשר או ב - נטרל

(3) לחץ על אישור כדי לשמור את השינוי.

**8.5. מענה אוטומטי**

מענה אוטומטי מאפשר לשיחה נכנסת להתקבל ללא צורך בפעולה כלשהי על ידי המשתמש. זוהי תכונה שימושית לאנשים המתקשים בידיהם, לקות ראייה, ליקוי קוגניטיבי. או סתם נמצאים עסוקים ואינם יכולים להרים את השפופרת. באפשרותך להגדיר את הפונקציה הזאת לחשבון מסוים.

**כדי להגדיר מענה אוטומטי באמצעות ממשק הטלפון:**

(1) לחץ על **תפריט** -> **הגדרות** -> **הגדרות מתקדמות** -> **חשבונות** -> **קו X**, השתמש במקשי הניווט כדי לבחור באפשרות מענה אוטומטי.

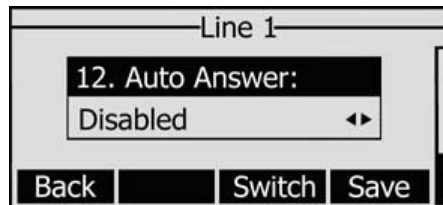

(2) לחץ על מקש **החלף** כדי לאפשר או לנטרל פונקציה זו. ברירת המחדל היא מנטרל.  
(3) לחץ על **שמור** לשמירת השינויים.

**כדי להגדיר מענה אוטומטי באמצעות ממשק האינטרנט:**

(1) בחר Account -> Basic -> Auto Answer.  
(2) בחר ב - אפשר או ב - נטרל, לחץ על אישור כדי לשמור את השינוי.

**8.6. לוג שיחות היסטורי- שיחות שלא נענו**

בחר האם לשמור את רשימת השיחות שלא נענו לרשומות היסטוריית השיחות או להציגם על גבי מסך הטלפון במצב מנוחה.

**פונקציה זו יכולה להיות מוגדרת רק באמצעות ממשק האינטרנט:**

(1) בחר Missed call log. -> Basic -> Account  
(2) בחר ב - אפשר או ב - נטרל, לחץ על אישור כדי לשמור את השינוי.

**8.7. התאמה אישית של לוגו**

באפשרותך לטעון את הלוגו שלך כך שיופיע על גבי מסך הטלפון.

(1) הכן את קובץ הלוגו הרצוי:

- בתבנית BMP
- רזולוציה מרבית בפיקסלים: 132\*64
- הלוגו יכול להיות רק בצבעי שחור לבן.

(2) הרץ את הקובץ PictureEXDemo.exe, לחץ על כפתור Add (הוסף), בחר בקובץ הלוגו הרצוי, בחר באפשרות Convert (המר) וסגור את התוכנה.

(3) המערכת תיצור תיקייה חדשה בשם adv ובה קובץ .dob.

(4) אם ברצונך להוסיף לוגו-ים נוספים, אנא חזור על הפעולות לעיל.

(5) בקובץ adv שנוצר ימצא הקובץ advertising.index, פתח קובץ זה ובו תוכל להגדיר את זמן המופע של הלוגו הנבחר (במילי שניות). לדוגמא, logo2.dob,3000 משמעותו של לוגו מספר 2 יופיע למשך 3 שניות על גבי צג הטלפון.

(6) בחר באפשרות Phone (טלפון) -> Function (פעולה) -> Logo (לוגו) באמצעות ממשק האינטרנט, לחץ על כפתור Browse (עיון) ובחר בקובץ ה- .dob. שזה עתה נוצר על ידי התוכנה.

(8) לחץ על כפתור Upload (הטען) כדי לסיים את הפעולה. הלוגו שנבחר יופיע כעת על צג הטלפון.

**הערה:**

**נא צור קשר עם מנהל הרשת שלך או עם ספק השירות שלך כדי לקבל את התוכנה עם הקובץ PictureEXDemo.exe.**

8.8. תוכנית חיוג

תוכנית חיוג מאפשרת לך לקבוע את המספר הרצוי ואת מספר הספרות שיש במספר טלפון מסוים. ספרות אלו כוללות את קידומות המדינה, קודי גישה, אזורי חיוג ואת כל האפשרויות של הספרות לחיוג. לדוגמה, אם אתה מגדיר את הקידומת כ- 0 אשר תחליף את 00972- (הקידומת הבין-לאומית של ישראל), כאשר תחייג את המספר 0570200, המספר יוחלף אוטומטית במספר 00972-570200.

כדי להגדיר תוכנית חיוג באמצעות ממשק האינטרנט:  
 (1) בחר ב- Phone (טלפון) <- Dial Plan (תוכנית חיוג) <- Replace Rule (כלל החלפה).

- (2) הזן את הקידומת הרצויה ואת המספר שיחליף אותה.
- (3) לחץ על כפתור Add (ערוך/הוסיף) כדי לשמור את השינויים.
- (4) באפשרותך גם למחוק כלל מסוים מתוך רשימת תוכנית החיוג.

**הערה:**  
 נא צור קשר עם מנהל הרשת שלך לקבלת קידומת המדינה/אזור החיוג אם ברצונך להגדיר תוכנית חיוג.

[8.9. חייג עכשיו](#)

פעולה זו מאפשרת לך להגדיר מראש מספר מסוים/רצף של תווים (לדוגמה xxx) שלאחר הקשתם, הטלפון יחייג מיד את המספר ללא צורך בלחיצה על מקש Send (חייג).

כדי להגדיר תוכנית חיוג באמצעות ממשק האינטרנט:  
1. בחר ב- Phone <- Dial Now (חייג עכשיו).

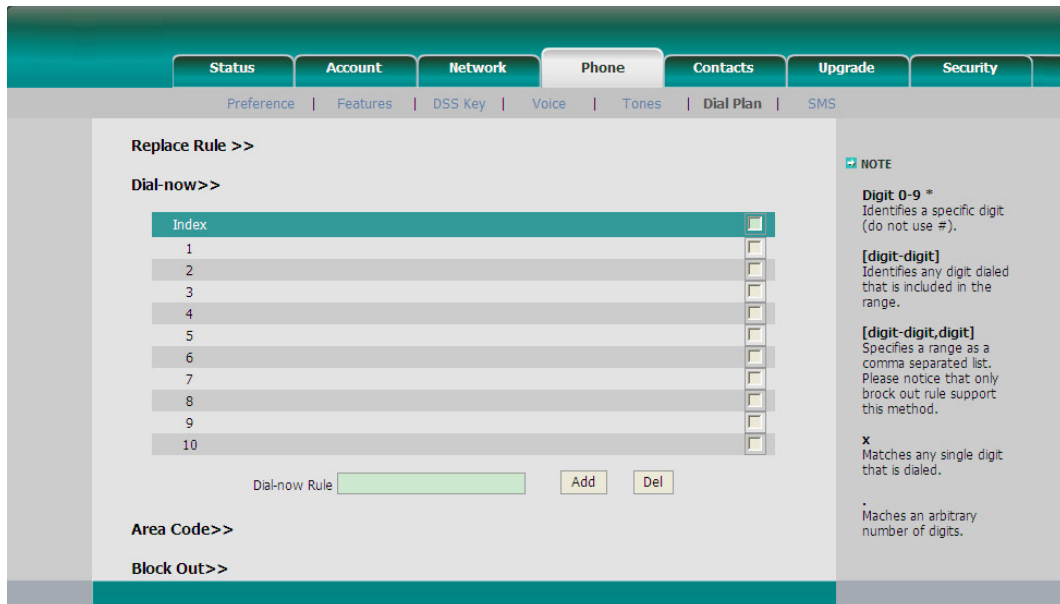

2. הזן את הנתון הרצוי "x/".

3. לחץ על כפתור Add (הוסף) כדי לשמור את השינויים.

4. באפשרותך גם למחוק כלל מסוים מתוך רשימת תוכנית החיוג על ידי לחיצה על כפתור Del (מחק).

**הערה:**

**X מייצג ספרות כלשהן; . (נקודה) מייצג אותיות כלשהן.**

[8.10. חסימת חיוג](#)

ניתן לחסום את המשתמש מלהתקשר למספרי טלפון מסוימים מהטלפון שלו.



1. בחר ב-Phone (טלפון) <- Dial Plan (תוכנית חיוג) <- Block Out.

2. הזן את מספר הטלפון ולחץ על כפתור Add (הוסף) כדי לשמור את השינויים או בחר במספר מסוים מתוך הרשימה ולחץ על כפתור Delete (מחק) כדי למחוק את הרשומה.

3. אין באפשרותך לחייג אל המספר מהטלפון שלך, אלא אם תסיר אותו מרשימת המספרים החסומים.

9. השימוש בפעולות בסיסיות של הטלפון9.1. ייזום שיחה

## אפשרויות

באפשרותך לבצע שיחת טלפון באחת מהדרכים שלהלן:  
 להרים את השפופרת, הסמל  יופיע על גבי מסך התצוגה.  
 ללחוץ על כפתור הדיבורית, הסמל  יופיע על גבי מסך התצוגה.  
 ללחוץ על כפתור מערכת הראש, אם מערכת הראש מחוברת ליציאת מערכת הראש. הסמל  יופיע על גבי מסך התצוגה.  
 באפשרותך גם לחייג את המספר תחילה ולאחר מכן לבחור באופן שבו ברצונך להשתמש בטלפון כדי לדבר עם בן-שיחתך.

## אפשרויות ביצוע שיחה

באפשרות ללחוץ על כפתור הקו הזמין אם הטלפון שלך מחובר ליותר מקו אחד ולאחר מכן:  
 (1) לחייג את המספר הרצוי או  
 (2) ללחוץ על מקש **ספ טל** ולהשתמש במקשי הניווט כדי לבחור באפשרות הרצויה, או  
 (3) ללחוץ על מקש **היסטו**, ולהשתמש במקשי הניווט כדי לבחור באפשרות הרצויה (לחץ על מקש שמאל/ימין כדי לבחור ב- כל השיחות, שיחות שלא נענו, שיחות שחויגו, שיחות שהתקבלו או שיחות שהופנו), או  
 (4) לחץ על כפתור **RD** כדי לחייג לאחד מהמספרים האחרונים שחוייגו.  
 (5) לחץ על אחד ממקשי ה **DSS** שהוגדר כמקש החיוג המהיר.  
 לאחר מכן לחץ על מקש **חייג** כדי לחייג אל המספר.

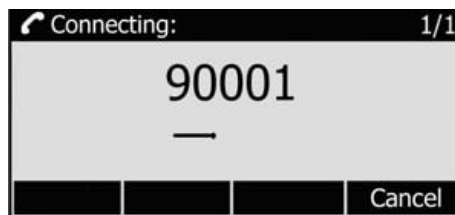
9.2. קבלת שיחה9.2.1. מענה לשיחה נכנסת

(1) אם אתה לא באמצע שיחה אחרת, הרם את השפופרת, או לחץ על מקש דיבורית או **מענה** כדי לענות באמצעות הדיבורית או לחץ על מקש מערכת הראש כדי לענות לשיחה באמצעות מערכת הראש.  
 (2) אם אתה באמצע שיחה אחרת, לחץ על מקש **מענה** כדי לענות או על **דחה** כדי לדחות את השיחה.  
 (3) ביכולתך גם ללחוץ על מקש **שקט** כדי להשתיק את הצלול.



במהלך השיחה באפשרותך לעבור בין מערכת הראש, השפופרת והדיבורית על ידי לחיצה על הכפתור המתאים או על ידי הרמת השפופרת.

9.2.2. דחיית שיחה נכנסת

לחץ על מקש **דחה** כדי לדחות שיחה נכנסת.

[9.3. DND \(נא לא להפריע\)](#)

לחץ על מקש DND כדי לעבור למצב זה כאשר הטלפון במצב מנוחה. שיחות נכנסות עתידיות יידחו, ועל הצג יופיע הסמל **DND**. לחיצה חוזרת על מקש DND או הרמת השפופרת או הקשה על מקש דיבורית או על מקש הקו יגרמו לביטול מצב זה. באפשרותך לראות את רשימת השיחות הנכנסות בהיסטורית השיחות.

**באפשרותך גם להגדיר את פונקצית ה DND על ידי קוד DND כדלקמן:**  
 (1) לחץ על **תפריט** -> **מאפיינים** -> **קוד DND** -> **המשך**

(2) הגדר את **קוד הפעלת DND וקוד נטרול DND**, ולאחר מכן הקש על **שמור**.  
 (3) כאשר הנך לוחץ על מקש DND, הטלפון ישלח הודעה לשרת, והשרת יפעיל את פונקצית ה DND לאחר מכן כל שיחה שמיועדת לשלוחת טלפון זו תידחה אוטומטית על ידי השרת. כמובן רשומת השיחה הנכנסת לא תוצג בהיסטוריית השיחות האחרונות.

[9.4. הפניית שיחה](#)

פעולה זו מאפשרת לך להפנות שיחות נכנסות למספר טלפון אחר כגון טלפון נייד או תא קולי.

ניתן להגדיר את אירועי הפניית השיחה שלהלן:

- **תמידית:** שיחות נכנסות מופנות מייד.
- **בתפוס:** שיחות נכנסות מופנות מייד כאשר הטלפון תפוס.
- **באין מענה:** שיחות נכנסות מופנות כאשר הטלפון לא עונה לאחר פרק זמן מסוים.

**כדי להגדיר את העברת השיחה באמצעות ממשק הטלפון:**

- (1) לחץ על המקשים שלהלן: **תפריט** -> **מאפיינים** -> **הפניית שיחה** -> **המשך**.
- (2) לפניך 3 אפשרויות: הפנייה תמידית, הפנייה בתפוס, הפנייה באין מענה.
- (3) אם אתה בוחר באחת האפשרויות, עליך להזין את מספר הטלפון שאליו ברצונך להפנות את השיחות.

(4) אם אתה רוצה לממש פונקציה זו על ידי השרת, אנא הזן את קוד הפעלה וקוד הנטרול כאשר תבחר לאפשר את הפעלת הפונקציה דרך הטלפון, הטלפון ישלח הודעה לשרת, והשרת יפעיל מידית פונקציה זו.

כאשר קיימות שיחות לשלוחת הטלפון, השרת יבצע אוטומטית את ההפניה (לפי סוג ההפניה שהוגדרה) ורשומת שיחה זו לא תוצג בהיסטוריית השיחות האחרונה שבטלפון.



5). הקש על **שמור** לשמירת השינויים שבוצעו.

**כדי להגדיר את הפניית השיחה באמצעות ממשק האינטרנט:**  
בחר ב-Phone (טלפון) <- Features (מאפיינים) <- Call Forward (הפניית שיחה) כדי לבצע את השינויים הרצויים. נא עיין בהוראות ההגדרה שלהלן.

**במהלך שיחה פעילה:**

#### 9.5. השתקה (MUTE)

פעולה זו מאפשרת לך להשתיק את המיקרופון במהלך שיחה פעילה; בן-שיחתך לא יוכל לשמוע אותך. אתה עדיין יכול לשמוע אותו כאשר פעולת ההשתקה מופעלת.

**כדי להשתיק/לבטל את ההשתקה:**

לחץ על מקש **MUTE** במהלך שיחה. הסמל  יופיע בצג. לחץ שוב על המקש כדי לבטל את ההשתקה.

#### 9.6. החזקת שיחה (HOLD)

פעולה זו מאפשרת לך להעביר את השיחה הפעילה למצב המתנה. במקרה זה מרכזיית ה-IP שלך עשויה להשמיע מנגינה או הודעה לבן-שיחתך במהלך ההמתנה. במהלך החזקת שיחה, באפשרותך ליזום ולקבל שיחות אחרות.

**כדי להחזיק/לשחרר שיחה:**

- 1) לחץ על מקש **HOLD** או על מקש **חם החזק** שעל גבי מסך התצוגה כדי להעביר את השיחה הפעילה למצב המתנה.
- 2) אם יש רק שיחה אחת בהמתנה, לחץ על מקש **חדש** או על מקש **HOLD** כדי לחדש את השיחה.

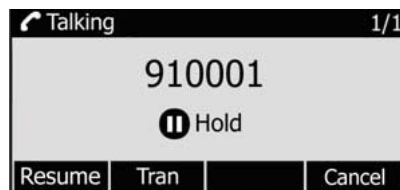

- 3) אם יש יותר משיחה אחת בהמתנה, לחץ על מקש הקו לבחירת החשבון, או לחץ על המקשים למעלה/למטה כדי לבחור בשיחה ולאחר מכן לחץ על מקש **חדש** או על מקש **HOLD (החזק)** כדי לחדש את השיחה.

**הערה:**

כאשר הנך במצב החזק (HOLD) הנחת השפופרת למקומה תגרום למעבר השיחה לדיבורית במקום ניתוק השיחה.

[9.7. שיחה ממתינה](#)

פעולה זו מאפשרת לטלפון שלך לקבל שיחות נכנסות נוספות לשלוחה שכבר נמצאת במהלך שיחה פעילה.

**כדי לאפשר/לבטל את פעולת השיחה הממתינה באמצעות ממשק הטלפון:**

1. לחץ על **תפריט** -> **מאפיינים** -> **שיחה ממתינה** -> **המשך**.
2. השתמש במקשי הניווט או במקשים אפשר/בטל כדי להפעיל/לבטל את השיחה הממתינה.

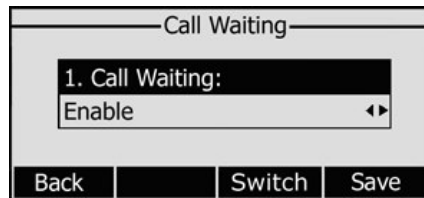

3. לחץ על מקש **שמור** כדי לבצע את השינוי; כדי לחזור למסך הקודם, לחץ על מקש **חזרה**.

**כדי לאפשר/לבטל את פעולת השיחה הממתינה באמצעות ממשק האינטרנט:**

בחר ב-Phone (טלפון) <- Function (מאפיינים) <- Call Waiting (שיחה ממתינה) כדי לבצע את השינויים הרצויים.

[9.8. העברת שיחה](#)

באפשרותך להגדיר את הטלפון שלך כך ששיחות נכנסות יועברו ישירות לצד שלישי, כגון שלוחה אחרת, מספר טלפון נייד וכו'. יש שלושה דרכים להעביר שיחה: העברה "עיוורת", העברה עם אפשרות לדבר עם מקבל השיחה וסמי-העברה.

**העברה "עיוורת" באמצעות ממשק הטלפון:**

1. כאשר A ו-B משוחחים, צד A לוחץ על מקש **TRAN** או על מקש **העבר** ומעביר את צד B למצב המתנה, לאחר מכן A מחייג למספר השלישי C ולוחץ על מקש **TRAN** לביצוע ההתקשרות. A יעבור למצב המתנה, ועל צד הטלפון יופיע העברה.
2. אחרי ש C ענה או ש A לחץ על מקש בטל, ביצוע ההעברה יושלם.
3. A ינותק מהשיחה, B יכול לדבר עם C.

**העברה עם אפשרות לדבר עם מקבל השיחה באמצעות ממשק הטלפון:**

1. כאשר A ו-B משוחחים, צד A לוחץ על מקש **TRAN** או על מקש **העבר** ומעביר את צד B למצב המתנה, לאחר מכן A מחייג למספר השלישי C ולוחץ על מקש **OK** או **חייג**.
2. אחרי ש C ענה, A ו C יכולים לנהל שיחה פרטית מבלי שצד B ישמע אותם, לאחר מכן A לוחץ על מקש **TRAN** להשלמת ביצוע ההעברה.
3. A ינותק מהשיחה, B יכול לדבר עם C.

**סמי-העברה באמצעות ממשק הטלפון:**

1. כאשר A ו-B משוחחים, צד A לוחץ על מקש **TRAN** או על מקש **העבר** ומעביר את צד B למצב המתנה, לאחר מכן A מחייג למספר השלישי C ולוחץ על מקש **OK** או **חייג**.
2. כאשר טלפון C מצלצל, A מסיים את השיחה או לוחץ על מקש **TRAN**, לאחר מכן A יכנס למצב החזק ועל צד הטלפון יופיע כהעברה.
3. צד A יתנתק מהשיחה וכאשר C עונה, C ו B יכולים לדבר.

**הערה:**

**ודא כי השרת SIP תומך בפונקציה זו**

[9.9. שיחת ועידה \(3 משתתפים\)](#)

באפשרותך לנהל שיחת ועידה שבה שלושה גורמים יכולים לתקשר זה עם זה.

**כדי לנהל שיחת ועידה:**

- (1) לחץ על מקש **CONF** או על לחיץ **ועידה** שעל גבי מסך התצוגה במהלך שיחה פעילה.
- (2) השיחה הראשונה תעבור למצב המתנה. תוכל לשמוע את צליל החיוג. חייג את המספר השני ולחץ על מקש **חייג**.

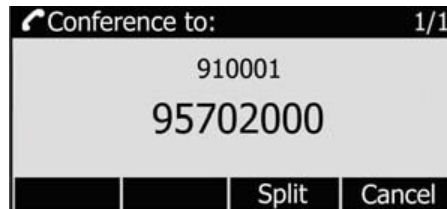

- (3) כאשר השיחה נענית, שיחת הוועידה תכלול אותך ואת שני הצדדים האחרים.
- (4) במהלך שיחת הוועידה, הקש על **פצל** כדי לפצל את הוועידה לשתי שיחות במצב החזקה, הקש על **חדש** כדי לחדש את אחת השיחות בהתאמה.
- (5) נתק את הטלפון כדי לסיים את שיחת הוועידה.

[9.10. הודעות](#)

הטלפון תומך בהודעות SMS (Short Messaging Service) ובתא קולי. אם ברצונך להשתמש בהם ודא שמערכת הטלפוניה שלך תומכת בפעולות אלו ושהאפשרות לשליחת הודעות באמצעות המניי שלך הופעלה.

[9.10.1. הודעות קוליות \(דואר קולי\)](#)

באפשרותך להאזין להודעות הקוליות שלך, שמאוחסנות בדרך כלל על שרת מדיה מקומי או על מערכת טלפוניה VoIP אורחת, באמצעות הטלפון שלך. החיווי להודעות קוליות חדשות כמתואר להלן:

- על הצג במצב מנוחה של הטלפון תופיע הודעה המציינת שהודעות קוליות חדשות התקבלו:
- לחץ **MESSAGE** יואר.

**כדי להגדיר קוד לתא הקולי באמצעות ממשק הטלפון:**

- (1) לחץ על מקש **MESSAGE**, בחר באפשרות **דואר קולי** ולחץ על מקש **המשך**.
- (2) השתמש במקשי הניווט כדי לבחור באפשרות הרצויה, הזן את הקוד שבו משתמש הטלפון כדי להתחבר אל המערכת שלך. לחץ על מקש 123 כדי לבחור בשיטת הכניסה המתאימה.

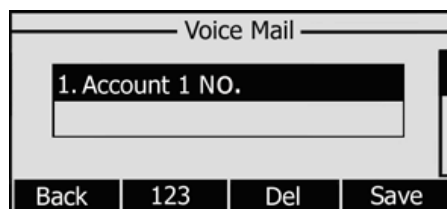

- (3) לחץ על מקש **שמור** כדי לשמור את השינוי; כדי לחזור למסך הקודם, לחץ על מקש **חזרה**.

## הערה:

נא צור קשר עם מנהל הרשת שלך לקבלת קוד החיבור. מערכות שונות משתמשות בקודים שונים.

כדי להאזין להודעה קולית חדשה באמצעות ממשק הטלפון:

- (1) לחץ על מקש MESSAGE.
- (2) עליך להזין את הסיסמה כדי שיהיה ניתן לחבר אותך אל מערכת הטלפוניה שלך. סיסמה זו תלויה במערכת שלך.
- (3) הטלפון מתחבר אל התא הקולי שלך, ואתה יכול להאזין להודעות החדשות ולהודעות הישנות שלך.

## הערה:

לפני האזנה להודעה הקולית החדשה, נא ודא שקוד החיבור של הטלפון הוגדר.

[9.10.2. הודעות טקסט \(SMS\)](#)

באפשרותך להציג הודעות SMS בצורה דומה להשמעת הודעות קוליות.

כדי להציג הודעות SMS באמצעות ממשק הטלפון:

- (1) לחץ על תפריט -> הודעות -> הודעות טקסט ולחץ על המשך.
- (2) השתמש במקשי הניווט כדי לבחור באפשרות הרצויה. באפשרותך לקרוא את ההודעות שבתביבת ההודעות הנכנסות, שנשלחו, היוצאות וטיטוטות.

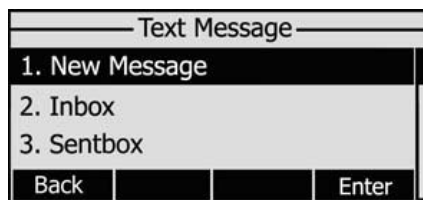

- (3) לחץ על מקש Read (קרא) כדי לפתוח ולקרוא את ההודעה.

כדי להגיב להודעת SMS באמצעות ממשק הטלפון:

- (1) לאחר הצגת ההודעה, לחץ על מקש מענה ועל מקש 2aB כדי לשנות את מצב הקלט.

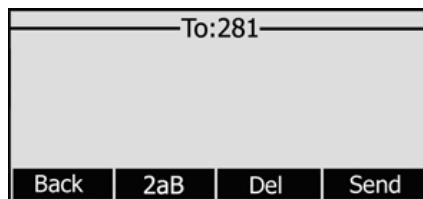

- (2) (אופציה) אם הטלפון שלך מחובר לכמה קווים, בחר את הקו הרצוי (שבאמצעותו ברצונך לשלוח את ההודעה) מתוך הרשימה בעזרת מקשי הניווט. ההודעות יופיעו לפי סדר שליחתן.
- (3) לחץ על מקש חייג. כעת יהיה עליך לבחור במנוי שישמש אותך לשלוח את ההודעה ולהזין את המספר שאליו ברצונך לשלוח את ההודעה.
- (4) לחץ על מקש שלח כדי לשלוח את ההודעה; כדי לחזור למסך הקודם, לחץ על מקש חזרה.

כדי לערוך הודעה חדשה באמצעות ממשק הטלפון:  
 (1) לחץ על תפריט -> הודעות -> הודעות טקסט -> הודעה חדשה ולחץ על המשך

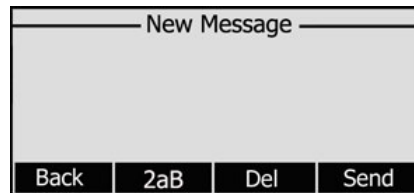

- (2) ערוך את ההודעה החדשה. השתמש במקש 2aB כדי לשנות את סוג הקלט.
- (3) (אופציה) אם הטלפון שלך מחובר לכמה קווים, בחר את הקו הרצוי (שבאמצעותו ברצונך לשלוח את ההודעה) מתוך הרשימה בעזרת מקשי הניווט. ההודעות יופיעו לפי סדר שליחתן.
- (4) לחץ על מקש **חייג** כדי לשלוח את ההודעה; כדי לחזור למסך הקודם, לחץ על מקש **חזרה**.

כדי למחוק הודעה באמצעות ממשק הטלפון:

- (1) לאחר הצגת ההודעה, לחץ על מקש **מחק**.
- (2) כעת תתבקש לאשר את המחיקה. לחץ על מקש **OK (אשר)** כדי למחוק את ההודעה או על מקש **בטל** כדי לחזור לתפריט הקודם.

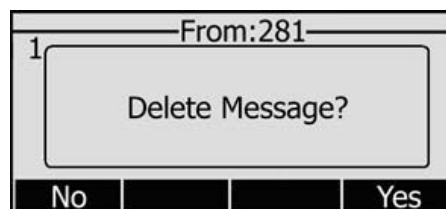

כדי לערוך הודעה באמצעות ממשק האינטרנט:

- (1) בחר ב-Phone (טלפון) -> Message.
- (2) הזן את נתוני המנוי, את מספר טלפון היעד ואת תוכן ההודעה.
- (3) לחץ על כפתור Send (שלח) כדי לשלוח את ההודעה או על כפתור Cancel (ביטול) כדי לבטל את הפעולה.

הערה:

אין באפשרותך לשלוח הודעה באמצעות ממשק האינטרנט (מלבד עריכת הודעה).

10. השימוש בפעולות המתקדמות של הטלפון10.1. הגדרות חשבון

נא עיין בסעיף "הגדרה ורישום" לקבלת מידע נוסף אודות הגדרות החשבון. הטבלה שלהלן מפרטת את הגדרות הפעולות המתקדמות של החשבון.

שם שדה	תיאור
UDP Keep-alive Message	מתי להפעיל את מנגנון ה-UDP Keep-alive של הטלפון. כברירת המחדל, פעולה זו מאפשרת.
UDP Keep-alive Interval	משתנה זה מציין את התדירות שבה שולח הטלפון חבילות לשרת ה-SIP. ברירת המחדל היא 30 שניות.
Login Expire	משתנה זה מציין את התדירות שבה הטלפון מרענן את הרישום שלו. ברירת המחדל היא 3600 שניות.
Local SIP Port	יציאת SIP מקומית. ברירת המחדל המינימאלית היא 5060.
Local RTP Port	מגדיר את יציאת RTP המקומית שבה הטלפון יאזין וישדר. ערך ברירת המחדל הוא 11780.
RPort	משתנה זה מאפשר לך להגדיר את ה-proxy לשלוח תגובה בחזרה לכתובת וליציאה מסוימות. בתור ברירת המחדל, פעולה זו מבוטלת.
SIP Session Timer	מסמך זה מגדיר שלוחה ל-SIP Session Initiation Protocol (SIP). שלוחה זו מאפשרת רענון קבוע של חיבורי SIP באמצעות בקשת re-INVITE או UPDATE. הרענון מאפשר למנויים ול-proxies לקבוע אם חיבור ה-SIP עדיין פעיל.
Subscribe Period	משתנה זה מגדיר את פרק הזמן שבו המנוי יהיה רשום. ערך ברירת המחדל הוא 3600.
DTMF Type	בחר את סוג ה-DTMF.

**באפשרותך להגדיר משתנים אלו רק באמצעות ממשק האינטרנט.**

1. בחר ב-Account (חשבון).
2. בחר בחשבון הרצוי.
3. בחר באפשרות Advanced (מתקדם) כדי לשנות את ההגדרות.

לקבלת מידע נוסף, נא פנה למנהל הרשת שלך.

## [TLS \(10.2\)](#)

ה-TLS (Transport Layer Security), פרוטוקול מעקב סטנדרטי לפי תקן IETF (RFC 5246), היה מבוסס על מפרטי ה-SSL הראשונים, שפותחו על ידי חברת נטסקיפ.

עבור אל Account (חשבון) <- Basic (בסיסי), בחר באפשרות Transport (העברה). בתוך התפריט הנגלל באפשרותך לבחור באפשרות TLS, לאחר מכן לחץ על כפתור Confirm (אישור) כדי לשמור את השינויים.

The screenshot shows the Yealink web interface for configuring an account. The 'Account' tab is active, and the 'Basic' section is expanded. The 'NAT Traversal' dropdown menu is open, showing 'TLS' selected. The configuration fields are as follows:

Field	Value	Port
Account	Account 1	
Register Status	Registered	
Account Active	<input checked="" type="radio"/> On <input type="radio"/> Off	
Label	281	
Display Name	281	
Register Name	281	
User Name	281	
Password	***	
SIP Server	192.168.1.199	Port 5060
Enable Outbound Proxy Server	Disabled	
Outbound Proxy Server		Port 5060
Transport	UDP	
Backup Outbound Proxy Server		Port 5060
NAT Traversal	TLS	
STUN Server		Port 3478
Voice Mail		
Proxy Require		
Anonymous Call	Off	

**NOTE**

- Display Name**  
SIP service subscriber's name which will be used for Caller ID display.
- Register Name**  
SIP service subscriber's ID used for authentication.
- User Name**  
User account, provided by VoIP service provider.
- NAT Traversal**  
Defines the STUN server will be active or not.
- Proxy Require**  
A special parameter just for Nortel server. If you login to Nortel server, the value should be: com.nortelnetworks.firewall
- Codecs**  
Choose the codecs you want to use.
- Advanced**  
The Advanced parameters for administrator.

10.3. הגדרות רשת

נא עיין בסעיף "הגדרה ורישום" לקבלת מידע נוסף אודות הגדרות רשת ה-WAN שלך. הטבלה שלהלן מפרטת את הגדרות רשת ה-LAN.

שם שדה	תיאור
As Bridge	אם אתה בוחר במצב גשר, שתי יציאות ה-Fast Ethernet יהיו שקופות.
As Router	אם אתה בוחר במצב נתב, טלפון ה-SIP יפעל כנתב.
IP address	המשתמש יכול להגדיר את כתובת ה-IP של ה-PC port.
DHCP Server	אם הגדרה זו מופעלת, ההתקן המחובר אל יציאת ה-PC port יקבל אוטומטית את כתובת ה-IP שבין כתובת ה-IP ההתחלתית ובין כתובת ה-IP הסופית. אולם אם אתה בוחר במצב גשר, שרת ה-DHCP לא יכול לפעול.
Starting IP Address	הגדרה זו מציינת את טווח כתובות ה-IP.
End IP Address	הגדרה זו מציינת את טווח כתובות ה-IP.

**כדי לשנות את הגדרות ה-PC port דרך ממשק הטלפון:**

- לחץ על **תפריט** <- **הגדרות** <- **הגדרות מתקדמות**.
- הזן את הסיסמה ובחר באפשרות **רשת**. לחץ על **מקש המשך**, בחר באפשרות PC Port ולחץ על **מקש המשך**.

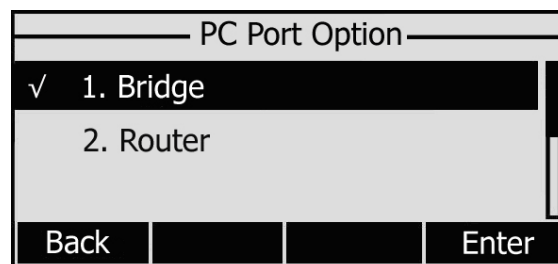

- אם בחרת באפשרות Bridge, הטלפון יחזור לתפריט הקודם.
- אם בחרת באפשרות Router, תתבקש להזין את כתובת ה-IP, את ה-Subnet Mask ואת מצב שרת ה-DHCP (מאופשר/מבוטל).
- לחץ על **מקש שמור** כדי לשמור את השינויים; כדי לחזור למסך הקודם, לחץ על **מקש חזרה**.

**כדי לשנות את הגדרות ה-PC port באמצעות ממשק האינטרנט:**  
בחר ב-Network (רשת) <- PC Port כדי לבצע את ההגדרות המתאימות.

לקבלת מידע נוסף, נא פנה למנהל הרשת שלך.



[10.3.1. הגדרות VLAN](#)

רשת VLAN הנה קבוצה של מחשבים מארחים בעלי סדרת דרישות משותפת אשר מתקשרים אחד עם השני כאילו הם מצורפים לאותו תחום שידור, ללא קשר למיקומם הפיזי.

הטבלה שלהלן כוללת רשימת הוראות לגבי השדה עבור קביעת ה-VLAN.

שם השדה	תאור
רמת השרות - QoS	במצב שבו קיבולת הרשת אינה מספיקה, QoS יכול לספק תעדוף למשתמשים באמצעות קביעת ערכו.
יציאת (פורט) RTP מקומי	מגדיר את היציאה לתנועת זמן אמת עבור העברת דיבור.
שרת ה-WebServer	המשתמשים יכולים לבחור את סוג שרת ה-Web: נטרול, HTTP, HTTPS, או HTTP & HTTPS

## להגדרת ה-VLAN באמצעות מישק הטלפון:

1. לחץ על **תפריט** ← **הגדרות** ← **הגדרות מתקדמות**
2. הכנס את הסיסמה הדרושה, גלול אל **אפשרויות רשת**, לחץ על מקש **המשך**, בחר ב **VLAN**, ולאחר מכן הקש על **המשך** שוב, יוצג בפניך המסך הבא:

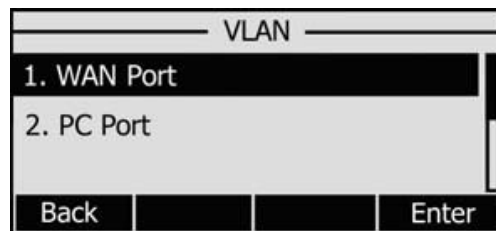

3. בחר **WAN Port** והקש על **המשך**.

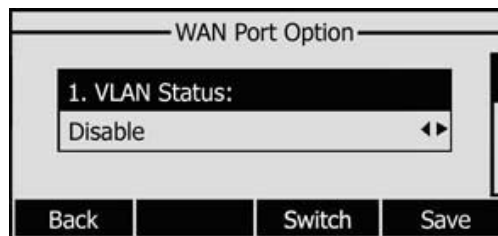

4. קבע את **מצב ה-VLAN**, והכנס את מספר הזיהוי **VID** של רשת ה-VLAN, ואת התעדוף הרצוי.
5. לחץ על **אישור** לשמירת ההגדרות, או על מקש **חזרה** לחזרה לתפריט ה-VLAN.
6. בצע את אותם הפעולות בכדי להגדיר את ה- **PC Port**.

## להגדרת ה-VLAN באמצעות מישק האינטרנט:

- בחר ב **Network (רשת)** ← **Advanced (מתקדם)** כדי לבצע את ההגדרות הנדרשות. הנך נדרש להתייעץ עם מנהל הרשת לקבלת מידע נוסף.

[HTTPS \(10.4\)](#)

טלפון IP זה יכול לתמוך בפרוטוקול HTTPS (Hypertext Transfer Protocol over Secure Socket Layer). השימוש ב-SSL עם HTTP יוצר את הגרסה המאובטחת של HTTP. המשתמשים יכולים להגדיר את המצב של תמסורת זו באמצעות דף אינטרנט.

**כדי לשנות את הגדרות ה-HTTP באמצעות ממשק אינטרנט:**  
עבור אל Network (רשת) <- Advanced (מתקדם), בחר באפשרות WebServer. בתוך התפריט הנגלל Type, בחר **במצב התמסורת**. לאחר מכן לחץ על כפתור Confirm (אישור) כדי לשמור את השינויים.

The screenshot shows the Yealink web interface with the 'Network' tab selected. The 'WebServer' section is expanded, showing the 'Type' dropdown menu set to 'HTTP&HTTPS'. Other sections visible include VLAN (WAN Port and PC Port), Voice QoS, and Local RTP Port. A 'NOTE' section on the right explains VLAN and QoS.

**הערה:**  
לקבלת פרטים נוספים אודות HTTPS, פנה למנהל הרשת שלך.

10.5. הרשאות משתמש

הטלפון מאפשר שני מצבי הגדרה:

- מצב משתמש
- מצב מנהל רשת

מצב מנהל רשת מספק גישה בלתי מוגבלת להגדרות הטלפון באמצעות ממשק האינטרנט והטלפון. במצב משתמש לא ניתן לגשת באמצעות ממשק הטלפון להגדרות כגון: מנויים, רשת, שחזור הגדרות היצרן והגדרות שונות אחרות.

10.5.1. שינוי סיסמה

מצב מנהל רשת מספק גישה בלתי מוגבלת להגדרות הטלפון באמצעות ממשק האינטרנט והטלפון. סיסמת מנהל הרשת/המשתמש מספקת גישה ל: ממשק אינטרנט עם שם המשתמש. ההגדרות המתקדמות של הטלפון, כגון רשת, חשבונות, שחזור הגדרות היצרן דרך ממשק הטלפון. סיסמת ברירת המחדל במצב מנהל היא **admin**. שם המשתמש של ממשק האינטרנט הוא **admin**.

**כדי לשנות סיסמאות דרך הטלפון:**

1. לחץ על מקש **תפריט**, בחר באפשרות **הגדרות** ולחץ על מקש **המשך**. השתמש במקשי הניווט כדי לבחור באפשרות **הגדרות מתקדמות** ולחץ על **המשך**.
2. כעת תתבקש להזין סיסמה. סיסמת ברירת המחדל היא **admin**.
3. בחר באפשרות **שנה סיסמה** ולחץ על מקש **המשך**.
4. כעת תתבקש להזין את הסיסמה הישנה ואת הסיסמה החדשה ואת הסיסמה לאימות. לחץ על מקש abc כדי לשנות את מצב הקלט.

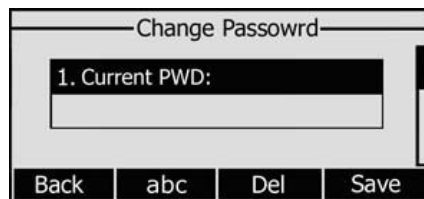

5. לחץ על מקש **אישור** כדי לאשר את השינוי; כדי לחזור למסך הקודם, לחץ על מקש **חזרה**.

**כדי לשנות סיסמאות באמצעות ממשק האינטרנט:**

בחר באפשרות Security <- הזן את הסיסמה הישנה ואת הסיסמה החדשה ולחץ על כפתור Confirm (אישור) כדי לשמור את השינויים או על כפתור Cancel (ביטול) כדי לבטל את השינויים.

10.6. אתחול מחדש

עליך לאתחל מחדש את הטלפון לאחר ביצוע שינויים בהגדרות הטלפון.

**כדי לאתחל מחדש באמצעות מקש X:**

כאשר הטלפון במצב מנוחה, לחץ על כפתור X למשך 5 שניות כדי להגיע לממשק האתחול, כעת הנך נדרש לאשר את הפעולה, הקש אשר לאתחול מחדש או על בטל לביטול הפעולה וחזרה למסך הקודם.

**כדי לאתחל את הטלפון באמצעות ממשק האינטרנט:**

1. בחר ב-Upgrade (עדכון) <- Basic (בסיסי).
2. לחץ על כפתור Reboot.

**הערה:**

אנא אל תנתק את הטלפון במהלך האתחול. הדבר עלול לגרום לתקלה בזיכרון המכשיר.

10.7. אפס להגדרות היצרן

עליך לשחזר את הגדרות היצרן רק במקרה שלהלן: הגדרות הטלפון שונו, והטלפון לא פועל עוד. התייעץ עם מנהל הרשת שלך או עם ספק השירות שלך בכל הקשור לשינוי הגדרות הטלפון.

**כדי לשחזר את הגדרות היצרן דרך הטלפון:**

1. לחץ על מקש **תפריט**, בחר באפשרות **הגדרות** ולחץ על מקש **המשך**. השתמש במקשי הניווט כדי לבחור באפשרות **הגדרות מתקדמות** והקש על **המשך**.
2. כעת תתבקש להזין סיסמה. סיסמת ברירת המחדל היא **admin**.
3. בחר באפשרות **אפס להגדרות היצרן** ולחץ על מקש **המשך**.
4. כעת תתבקש לאשר את השינוי. לחץ על מקש **OK** כדי לשחזר את הגדרות היצרן או על מקש **ביטול** כדי לחזור לתפריט הקודם.

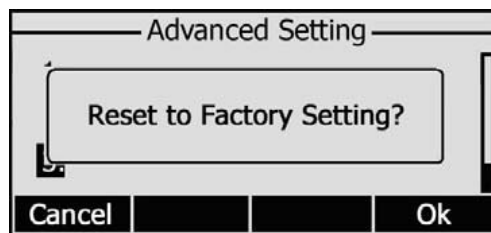

5. איפוס הטלפון נמשך כמה דקות. אנא אל תנתק את המכשיר במהלך האיפוס. הדבר עלול לגרום לתקלה בזיכרון המכשיר.

**כדי לשחזר להגדרות יצרן במצב מנוחה של הטלפון:**

כאשר הטלפון במצב מנוחה, לחץ על כפתור **OK** למשך 5 שניות, תופיע ההודעה **אפס להגדרות יצרן**, כעת הנך נדרש לאשר את הפעולה, הקש **אשר** לביצוע הפעולה או על **בטל** לביטול הפעולה וחזרה למסך הקודם.

**כדי לשחזר את הגדרות היצרן באמצעות ממשק האינטרנט:**

1. בחר ב-Upgrade (עדכון) <- Basic (בסיסי).
2. לחץ על כפתור Reset to Factory (שחזור הגדרות היצרן).

**הערה:**

בעת שחזור הגדרות היצרן כל ההגדרות הנוכחיות של הטלפון, כולל רשימת אנשי הקשר, היסטוריית שיחות, הגדרות החשבון וכו', יימחקו. יהיה עליך לייצא תחילה את ההגדרות אם ברצונך לייבא אותן לאחר האיפוס. אחרת יהיה עליך להגדיר את הטלפון מחדש ובצורה ידנית!

**כדי לייבא/לייבא את ההגדרות הישנות באמצעות ממשק האינטרנט:**

1. בחר ב-Upgrade (שדרוג) <- Advanced (מתקדם) <- Import/Export Configuration (ייבוא/ייצוא) הגדרות) ולחץ על כפתור Export (ייצוא) כדי לייצא את הקובץ למחשב המקומי שלך.
2. בחר ב-Upgrade (שדרוג) <- Advanced (מתקדם) <- Import/Export Configuration (ייבוא/ייצוא) הגדרות) ולחץ על כפתור Browse (עיון), בחר בקובץ ההגדרות המתאים שבמחשב המקומי שלך ולחץ על כפתור Import (ייבוא).
3. איפוס הטלפון נמשך כמה דקות. נא אל תנתק את המכשיר במהלך האיפוס. הדבר עלול לגרום לתקלה בזיכרון המכשיר.

## 10.8. עדכון קושחה

הטלפון מגיע כאשר הקושחה הותקנה עליו מראש, והיא מאפשרת הפעלתו בצורה מושלמת. אם עליך לעדכן את קושחת הטלפון, נא צור קשר עם מנהל הרשת שלך. באפשרותך לעדכן את הקושחה רק באמצעות ממשק האינטרנט.

### **כדי לעדכן את הקושחה בצורה ידנית באמצעות ממשק האינטרנט:**

- 1) בחר ב-Upgrade (שדרוג) <- Basic (בסיסי) <- Browse (עיון), בחר בקובץ הקושחה שבמחשב המקומי שלך.
- 2) לחץ על כפתור Upgrade (שדרג) כדי לעדכן את הקושחה החדשה.
- 3) אגא אל תנתק את הטלפון במהלך העדכון.

### **כדי לעדכן את הקושחה בצורה אוטומטית באמצעות ממשק האינטרנט:**

- 1) בחר ב-Upgrade (שדרוג) <- Advance (מתקדם) ושנה את ההגדרות שלהלן: Custom Option, Custom Option Type, URL, Account, Password, Specified ASE Key, Per-phone AES key, PNP config, Check New Config, etc.
- 2) לחץ על כפתור Confirm (אישור). הטלפון יבדוק אם יש קושחה חדשה בשרת ויעדכן אותה אוטומטית כנדרש.
- 3) באפשרותך גם לעדכן את הקושחה באופן יומי על ידי לחיצה על כפתור Auto-provision.

### **הערות:**

- 1) ניתן מתח הטלפון במהלך ביצוע פעולה זו יגרום קרוב לוודאי למחיקת הזיכרון. כתוצאה מכך לא יהיה ניתן עוד להפעיל את המכשיר. ניתן לבצע פעולה זו רק במצב מנהל מערכת.
- 2) אם העדכון נכשל, חבר מחדש את כבל המתח לטלפון ולחץ על כפתור הדיבורית למשך 3 שניות, הטלפון יכנס למצב הגדרות חשבון, המשתמש יכול לזהות את כתובת ה-IP של החשבון במקום זה, לאחר מכן לחץ על OK כדי לשמור את השינויים.

[\(10.9\) פענוח \(Decryption\)](#)

טלפון IP זה יכול לתמוך בהצפנה ובפענוח של קובצי y000000.cfg ו-mac.cfg לצורך אימות המשתמש. אם יש על השרת קובץ y000000.cfg או mac.cfg מקודד, המשתמש יכול לפתוח את דף האינטרנט של טלפון ה-IP שלו.

עבור אל Upgrade (שדרג) <- Advanced (מתקדם), בחר ומלא את האפשרות Specified AES Key (ל-Confirm (אישור) כדי לפענח את הקבצים ולשדרג לגרסה החדשה. כמתואר להלן:

**הערה:**  
לקבלת סיסמת הפענוח, פנה למנהל הרשת שלך.

[\(10.10\) ייצוא לוג מערכת](#)

אם יש תקלות בטלפון שלך, באפשרותך לייצא את יומן המערכת ולשלוח אותו למנהל המערכת שלך לצורך אבחון.

**כדי לייצא את יומן המערכת:**  
בחר ב-Upgrade (שדרג) <- Advanced (מתקדם) Export System Log (ייצוא יומן מערכת) ולחץ על כפתור Export (ייצוא) כדי לייצא את הקובץ למחשב המקומי שלך.

## 10.11. ייצוא PCAP Trace

PCAP Trace משמש להקלטת תעבורת הנתונים בטלפון שלך באם קיימות שגיאות בטלפון שלך, תוכל לייצא את PCAP Trace ולשלוח למנהל המערכת שלך לצורך אבחון בעיות.

### **כדי לייצא את מעקב PCAP:**

בחר ב Advanced <- Upgrade, בחר באפשרות PCAP Trace, לחץ על התחל כדי להתחיל את פעולת היישום Wireshark, כדי להפסיק את הפעולה לחץ על הפסק. לאחר מכן ייצא את הקובץ למחשב שלך.

## 11. הגדרת מקשים הניתנים לתכנות

הטלפון מצויד ב-3 מקשים הניתנים לתכנות. ניתן לבחור בין 17 פעולות לכל מקש. ברשימה שלהלן מופיעות הפעולות שבאפשרותך להגדיר. אחרי הרשימה תוכל למצוא הסבר לגבי כל פעולה ופעולה. הגדרת ברירת המחדל בכל אחד מהמקשים היא "Line".

- Line (מוצג כ SIP Trunk בצג הטלפון)
- Speed Dial (חיוג מהיר)
- Intercom (אינטרקום)
- Conference (ועידה)
- Forward (הפנייה)
- Transfer (העברה)
- HOLD (החזק)
- DND
- Redial (חיוג חוזר)
- Call Return (החזרת שיחה)
- Pickup (איסוף שיחה)
- Call Park (שיחה חונה)
- Group Listening (האזנה קבוצתית)
- SMS
- Voicemail (דואר קולי)
- DTMF
- ספר טלפונים XML

### הערה:

1. להגדיר תחילה במרכזיית ה-PBX שלך פעולות בעלות גישה מהירה כגון אינטרקום ותא קולי כדי שהן יפעלו עם הטלפון שלך. לקבלת מידע נוסף, נא פנה למנהל הרשת שלך.
2. ניתן גם לחבר את יחידת ההרחבה מדגם EXP38 כדי להוסיף עוד 38 מקשים הניתנים לתכנות.

## 11.1. קו (Line)

באפשרותך להגדיר את המקשים האלו כמקשי קווים כדי להפעיל עד שלושה חשבונות משתמשים.

### **כדי להקצות מקש כקו:**

בחר ב-Phone Key <- DSS Key <- Line Key. בחר באחד ממקשי הקו שברצונך להקצות. בשדה Type יופיע תפריט נפתח, בחר בקו מתוך הרשימה ולחץ על כפתור Confirm (אישור) כדי לשמור את השינויים.

## Speed Dial .(11.2)

באפשרותך להגדיר את המקש כמקש חיוג מהיר. פעולה זו מאפשרת לך לחייג במהירות למספרים שאתה מחייג בתדירות גבוהה או למספרים שקשה לך לזכור.

### **כדי להקצות מקש כ-Speed Dial:**

1. בחר ב-Phone <- DSS Key <- Line Key. בחר במקש שברצונך להגדיר. בשדה Type יופיע תפריט נפתח, בחר ב-Speed Dial מתוך הרשימה.
2. בשדה Line, בחר בקו שאליו ברצונך להקצות מקש זה. בשדה "Number" הזן את מספר השלוחה הרצויה שתוגדר כחיוג מהיר.
3. לחץ על Confirm (אישור) כדי לשמור את השינויים.

## Intercom .(11.3)

באפשרותך להגדיר את המקש למצב אינטרקום. הדבר שימושי במשרד כדי להתקשר בקלות ובמהירות למרכזייה או למזכירה.

### **כדי להקצות מקש כ-Intercom:**

1. בחר ב-Phone <- DSS Key <- Line Key, בחר במקש שברצונך להגדיר בשדה Type יופיע תפריט נפתח, בחר ב-Intercom מתוך הרשימה.
2. בשדה Line, בחר בקו שאליו ברצונך להקצות מקש זה. ברירת המחדל היא Auto – התאמה אוטומטית לחשבון. לאחר מכן, הזן את מספר השלוחה הרצויה שתוגדר כאינטרקום.
3. לחץ על Confirm (אישור) כדי לשמור את השינויים.

**הערה:**  
מרכזיית ה-VoIP PBX שלך חייבת לתמוך במאפיין זה. ודא ששלוחות האינטרקום מאפשרת מענה אוטומטי.

## Conference .(11.4)

באפשרותך להגדיר את אחד המקשים הניתנים לתכנות כמקש שיחת ועידה. מקש זה מאפשר למשתמש להוסיף צד נוסף לשיחה (מספר שהוגדר מראש) בלי לנתק את השיחה.

### **כדי להקצות מקש כ-Conference:**

1. בחר ב-Phone <- DSS Key <- Line Key, בחר במקש שברצונך להגדיר. בשדה Type יופיע תפריט נפתח, בחר ב-KeyEvent מתוך הרשימה, לאחר מכן בשדה Mode בחר מתוך התפריט הנפתח ב-Conference.
2. לחץ על Confirm (אישור) כדי לשמור את השינויים.

## (Forward) .(11.5) הפניית שיחה

אם המקש מוגדר כמקש הפניית שיחה, לחץ על מקש זה במצב סרק וטלפון ה-IP יעבור לדרך Always Forward (הפנייה תמידית) ובאפשרותך להגדיר את המספר שאליו תופנה השיחה. כאשר נתקבל שיחה בשלוחה, היא תועבר אוטומטית למספר שהוגדר.

### **כדי להקצות מקש כ-Forward:**

1. בחר ב-Phone <- DSS Key <- Line Key, בחר במקש שברצונך להגדיר. בשדה Type יופיע תפריט נפתח, בחר ב-KeyEvent מתוך הרשימה, לאחר מכן בשדה Mode בחר מתוך התפריט הנפתח ב-Forward.
2. הזן את מספר השלוחה שאליה ברצונך להעביר את השיחות בשדה Extension.
3. לחץ על Confirm (אישור) כדי לשמור את השינויים.



## [Transfer .\(11.6\)](#)

באפשרותך להגדיר מקש זה כמקש העברת שיחה כדי לבצע העברה "עיוורת"/עם אפשרות לדבר עם מקבל השיחה.

### **כדי להקצות מקש כ-Transfer:**

- 1) בחר ב-Phone <- DSS Key <- Line Key, בחר במקש שברצונך להגדיר. בשדה Type יופיע תפריט נפתח, בחר ב- KeyEvent מתוך הרשימה, לאחר מכן בשדה Mode בחר מתוך התפריט הנפתח ב - Transfer.
- 2) לחץ על Confirm (אישור) כדי לשמור את השינויים.

## [Hold .\(11.7\)](#)

ניתן להגדיר את המקש הזה כמקש החזקת שיחה. באפשרותך להשתמש במקש זה כדי להחזיק שיחה וכדי לשחררה.

### **כדי להקצות מקש כ-Hold:**

- 1) בחר ב-Phone <- DSS Key <- Line Key, בחר במקש שברצונך להגדיר. בשדה Type יופיע תפריט נפתח, בחר ב- KeyEvent מתוך הרשימה, לאחר מכן בשדה Mode בחר מתוך התפריט הנפתח ב - Hold.
- 2) לחץ על Confirm (אישור) כדי לשמור את השינויים.

## [DND \(נא לא להפריע\) .\(11.8\)](#)

אם המקש מוגדר כמקש DND, באפשרותך להפעיל את פעולת ה-DND על ידי לחיצה עליו. לחץ עליו שוב כדי לבטל את פעולת ה-DND.

### **כדי להקצות מקש כ-DND:**

- 1) בחר ב-Phone <- DSS Key <- Line Key, בחר במקש שברצונך להגדיר. בשדה Type יופיע תפריט נפתח, בחר ב- KeyEvent מתוך הרשימה, לאחר מכן בשדה Mode בחר מתוך התפריט הנפתח ב - DND.
- 2) לחץ על Confirm (אישור) כדי לשמור את השינויים.

## [חיוג חוזר \(Redial\) .\(11.9\)](#)

אם המקש מוגדר כמקש חיוג חוזר, לחץ על מקש זה במצב סרק כדי לחייג למספר האחרון שחויג. לאחר מכן תוכל לבחור בקו מיוחד שבו יתבצע החיוג על ידי לחיצה על מקשי הקווים.

### **כדי להקצות מקש כ-Redial:**

- 1) בחר ב-Phone <- DSS Key <- Line Key, בחר במקש שברצונך להגדיר. בשדה Type יופיע תפריט נפתח, בחר ב- KeyEvent מתוך הרשימה, לאחר מכן בשדה Mode בחר מתוך התפריט הנפתח ב - Redial.
- 2) לחץ על Confirm (אישור) כדי לשמור את השינויים.

## [Call Return .\(11.10\)](#)

בעזרת הגדרה זו באפשרותך לחייג למספר האחרון שהתקשר אליך.

### **כדי להקצות מקש כ-Call Return:**

- 1) בחר ב-Phone <- DSS Key <- Line Key, בחר במקש שברצונך להגדיר. בשדה Type יופיע תפריט נפתח, בחר ב- KeyEvent מתוך הרשימה, לאחר מכן בשדה Mode בחר מתוך התפריט הנפתח ב - Call Return.
- 2) לחץ על Confirm (אישור) כדי לשמור את השינויים.

## [Pick Up .\(11.11\)](#)

כאשר אתה מגדיר מקש Group Pickup, אתה מצוין את קבוצת החיוג (לדוגמה שלוחות 800 עד 890) שברצונך לנטר. כאשר שיחה נכנסת מתקבלת באחת משלוחות אלו, המרכזנית לוחצת על המקש כדי לקבל את השיחה. אם כמה שיחות נכנסות בו-זמנית, המרכזנית לוחצת על המקש, בוחרת את השלוחה מתוך הרשימה ולוחצת על מקש Pickup כדי לענות לשיחה.

### **כדי להקצות מקש כ-Group Pickup:**

1. בחר ב-Phone <- DSS Key <- Line Key, בחר במקש שברצונך להגדיר. בשדה Type יופיע תפריט נפתח, בחר ב- KeyEvent מתוך הרשימה, לאחר מכן בשדה Mode בחר מתוך התפריט הנפתח ב- Pick Up.
2. בשדה Line, בחר בקו שאליו ברצונך להקצות מקש זה והזן את מספר השלוחה שבה ברצונך לבצע פעולה זו.
3. לחץ על Confirm (אישור) כדי לשמור את השינויים.

## [\(11.12\) חניית שיחה \(Call Park\)](#)

חניית שיחה מאפשרת לאדם מסוים להעביר שיחה למצב המתנה בטלפון מסוים ולהמשיך את השיחה מטלפון אחר.

אפשרות זו מופעלת על ידי לחיצה על כפתור שהוגדר מראש או על ידי רצף מיוחד של כפתורים. פעולה זו מעבירה את השיחה הנוכחית לשלוחה שאינה בשימוש ומיד מעבירה אותה למצב המתנה. הטלפון יציג את מספר השלוחה של השיחה החונה כדי שיהיה ניתן לאחזר אותה מאוחר יותר.

### **כדי להקצות מקש כ-Call Park:**

1. בחר ב-Phone <- DSS Key <- Line Key, בחר במקש שברצונך להגדיר. בשדה Type יופיע תפריט נפתח, בחר ב- KeyEvent מתוך הרשימה, לאחר מכן בשדה Mode בחר מתוך התפריט הנפתח ב- Call Park.
2. בשדה Line, בחר בקו שאליו ברצונך להקצות מקש זה והזן את מספר השלוחה שבה ברצונך להחנות את השיחה.
3. לחץ על Confirm (אישור) כדי לשמור את השינויים.

## [\(11.13\) Group Listening](#)

כאשר המקש מוגדר כמקש Group Listening, באפשרותך להשתמש במצב דיבורית ושפופרת/מערכת ראש בו-זמנית. פעולה זו שימושית במהלך שיחה קבוצתית כאשר בצד אחד של השיחה יש יותר מאדם אחד. באפשרותך לדבר ולהאזין בעזרת השפופרת/מערכת הראש. במקביל, אנשים אחרים הנמצאים לידך יכולים לדבר ולהאזין באמצעות הדיבורית. באפשרותך לחזור למצב הקודם על ידי לחיצה נוספת על מקש זה.

### **כדי להקצות מקש כ-Group Listening:**

1. בחר ב-Phone <- DSS Key <- Line Key, בחר במקש שברצונך להגדיר. בשדה Type יופיע תפריט נפתח, בחר ב- KeyEvent מתוך הרשימה, לאחר מכן בשדה Mode בחר מתוך התפריט הנפתח ב- Group Listening.
2. לחץ על Confirm (אישור) כדי לשמור את השינויים.

## [\(11.14\) SMS](#)

כאשר מקש זה מוגדר כמקש SMS, באפשרותך לגשת בקלות לפעולת ה-SMS.

### **כדי להקצות מקש כ-SMS:**

1. בחר ב-Phone <- DSS Key <- Line Key, בחר במקש שברצונך להגדיר. בשדה Type יופיע תפריט נפתח, בחר ב- KeyEvent מתוך הרשימה, לאחר מכן בשדה Mode בחר מתוך התפריט הנפתח ב- SMS.
2. לחץ על Confirm (אישור) כדי לשמור את השינויים.

## [Voice Mail .\(11.15\)](#)

כאשר מקש זה מוגדר כמקש *sutr* קולי, באפשרותך לגשת בקלות לתא הקולי.

### **כדי להקצות מקש כ-Voicemail:**

1. בחר ב-Phone <- DSS Key <- Line Key, בחר במקש שברצונך להגדיר. בשדה Type יופיע תפריט נפתח, בחר ב- KeyEvent מתוך הרשימה, לאחר מכן בשדה Mode בחר מתוך התפריט הנפתח ב- Voicemail.
2. בשדה Line, בחר בקו שאליו ברצונך להקצות מקש זה והזן את מספר השלוחה שבה ברצונך לבצע פעולה זו.
3. לחץ על Confirm (אישור) כדי לשמור את השינויים.

## [DTMF .\(11.16\)](#)

באפשרותך לשלוח את מספר ה-DTMF הרצוי במהלך שיחה. יש להגדיר את המספר מראש.

### **כדי להקצות מקש כ-Custom:**

1. בחר ב-Phone <- DSS Key <- Line Key, בחר במקש שברצונך להגדיר. בשדה Type יופיע תפריט נפתח, בחר ב- KeyEvent מתוך הרשימה, לאחר מכן בשדה Mode בחר מתוך התפריט הנפתח ב- DTMF.
2. בשדה "Extension" הזן את המספר הרצוי.
3. לחץ על Confirm (אישור) כדי לשמור את השינויים.

## [ספר טלפונים XML .\(11.17\)](#)

ניתן להגדיר מקשים מסוימים כ"שער" לספר טלפונים מרוחק. לאחר הגדרת המקש, הקשה על מקש זה תוכל לחייג את המספר הקיים בספר הטלפונים המרוחק במהירות.

### **כדי להקצות מקש כ-XML PhoneBook:**

1. בחר ב-Phone <- DSS Key <- Line Key, בחר במקש שברצונך להגדיר. בשדה Type יופיע תפריט נפתח, בחר ב- KeyEvent מתוך הרשימה, לאחר מכן בשדה Mode בחר מתוך התפריט הנפתח ב- XML PhoneBook.
2. לחץ על Confirm (אישור) כדי לשמור את השינויים.

## 12. הגדרות שמע

באפשרותך להגדיר את תדירות ומחזור הצלולים שלהלן:

- חיוג
- צלול חוזר
- תפוס
- **Congestion**
- שיחה ממתינה
- חיוג חוזר
- הקלטה
- מידע
- **Stutter**
- הודעה
- מענה אוטומטי

כדי לערוך את הצליל באמצעות ממשק האינטרנט:

1. בחר ב-Phone (טלפון) <- Tones (צלילים).
2. הזן את תדירות ומשך הזמן (במילי-שניות) בתבנית שלהלן:  
תדירות/משך זמן (לדוגמה 400/200)
3. לחץ על Confirm (אישור) כדי לשמור את השינויים או על Cancel (ביטול) כדי לבטל את השינויים.

הערה:

לקבלת מידע נוסף אודות משתני התדירות ומשך הזמן, נא צור קשר עם מנהל הרשת שלך.  
באפשרותך להזין עד 8 קבוצות לכל צליל.  
אם התדירות מוגדרת כ-0, משמעות הדבר היא שאין צליל.

## 12.1 קול (VOICE)

כדי לערוך את קול באמצעות ממשק אינטרנט:

1. בחר בטלפון-> קול (Phone -> Voice).
2. הגדר את הפרמטרים הבאים המוצגים להלן:

Echo Cancellor (ביטול תהודה)

**VAD** - זיהוי תנועות קול-פעילות, זיהוי דיבור, המצביע על קיומו של דיבור אנושי מזהה

- **CNG**

**JITTER BUFFER** - המקום בו מאוחסן כלל המידע המתקבל בטרם נשלח למעבדי הקול

**TYPE** - בחירת סוג ה-**JITTER BUFFER**

**Delay**-השהייה- להגדרת: השהיית מינימום, מקסימום, השהייה רגילה

The screenshot shows the Yealink management interface for a SIP-T22P phone. The 'Phone' tab is selected, and the 'Voice' sub-tab is active. The 'Echo Cancellation' section includes settings for 'Echo canceller' (Enabled), 'VAD' (Disabled), and 'CNG' (Enabled). The 'JITTER BUFFER' section includes 'Type' (Adaptive selected), 'Min Delay' (0), 'Max Delay' (300), and 'Normal Delay' (120). A 'NOTE' section on the right explains VAD, CNG, and JITTER BUFFER. 'Confirm' and 'Cancel' buttons are at the bottom.

3. לחץ על לחצן אישור כדי לשמור את השינויים, בטל כדי לבטל את השינויים.

## 12.2. צלצול (RING)

תוכל לקבץ את אנשי הקשר שלך לקבוצות, ולאחר מכן להגדיר את הצלצול עבור כל קבוצה.

כדי לערוך את הצלצול באמצעות ממשק האינטרנט:  
1. בחר טלפון -> צלצול (Phone->Ring)

The screenshot shows the 'Ring' sub-tab in the Yealink management interface. It displays a list of 10 'Internal Ringer File' settings, each with a dropdown menu currently set to 'Ring1.wav'. There are also 'Internal Ringer Text' fields for each entry. 'Confirm' and 'Cancel' buttons are at the bottom.

2. טקסט צלצול: תוכל להגדיר את שם הקבוצה - לדוגמה, משפחה

3. קובץ צלצול- תוכל לבחור את הצלצול שישמע בעת קבלת השיחה מאחד מחברי הקבוצה.

4. לחץ על לחצן אישור כדי לשמור את השינויים.